

Détecteur de mouvement sans fil BR32

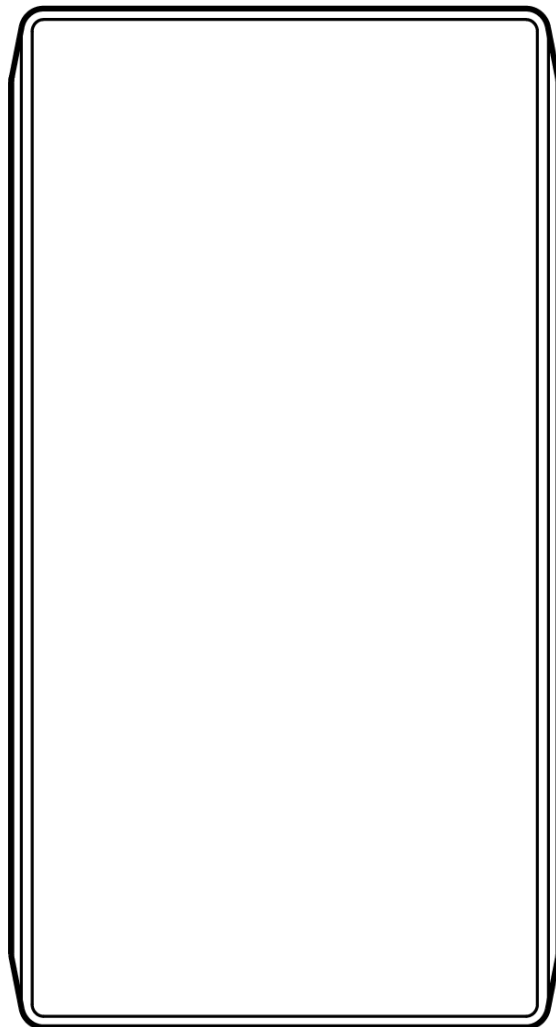

Document

Informations sur le document

v1.0 (29/09/2021)

(v1.0 publiée pour la première fois le 29/09/2021)

Firmware

La version du firmware peut être vérifiée sur
Verkada Command : command.verkada.com.



Contenu de la boîte

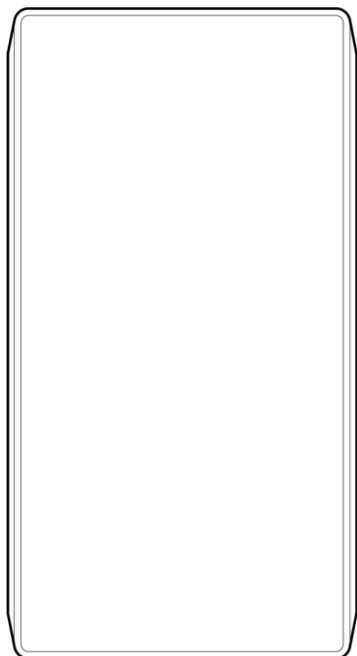

1 détecteur de mouvement sans fil BR32

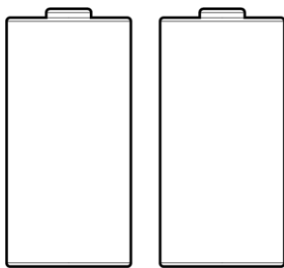

2 piles CR123A

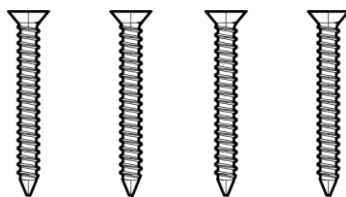

4 vis

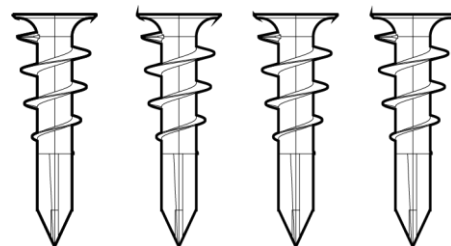

4 chevilles

Ce dont vous avez besoin

- Hub d'alarme sans fil BH61
- Une connexion internet
- Un smartphone ou un ordinateur portable
- Un tournevis cruciforme n° 2 (tournevis ou visseuse électrique)
- Un foret de 6,35 mm ($\frac{1}{4}$ po) si vous utilisez les fixations murales

Connexion

Remarque : Ajoutez votre hub d'alarme sans fil BH61 à Command avant de configurer votre détecteur de mouvement sans fil.

- Pour enregistrer votre produit, rendez-vous sur verkada.com/start

Présentation des capteurs

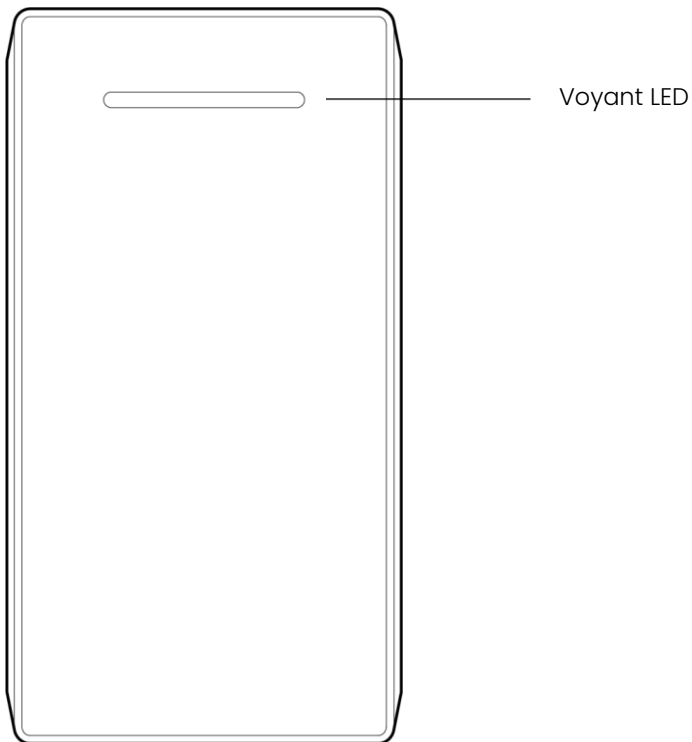

Voyant LED

Après l'installation des piles, le capteur de mouvement passe en mode test marche pendant dix minutes. En mode test, le voyant vert :

- s'allume lorsqu'un mouvement est détecté ;
- s'éteint au bout de cinq secondes si aucun mouvement n'est détecté.

Après dix minutes en mode test, le dispositif revient à son fonctionnement normal.

En fonctionnement normal, le voyant vert :

- NE s'allume PAS lorsqu'un mouvement est détecté ;
- clignote rapidement trois fois toutes les deux minutes pour indiquer que la batterie est faible.

Fixation 1/3

Remarque : Assurez-vous que votre hub d'alarme sans fil est configuré dans Command avant d'installer votre détecteur de mouvement sans fil.

Il est recommandé de placer le détecteur de mouvement à 1,8 m du sol dans le coin d'une pièce. Il est prévu pour détecter les mouvements dans un rayon de 10 m avec un angle horizontal de 90 °.

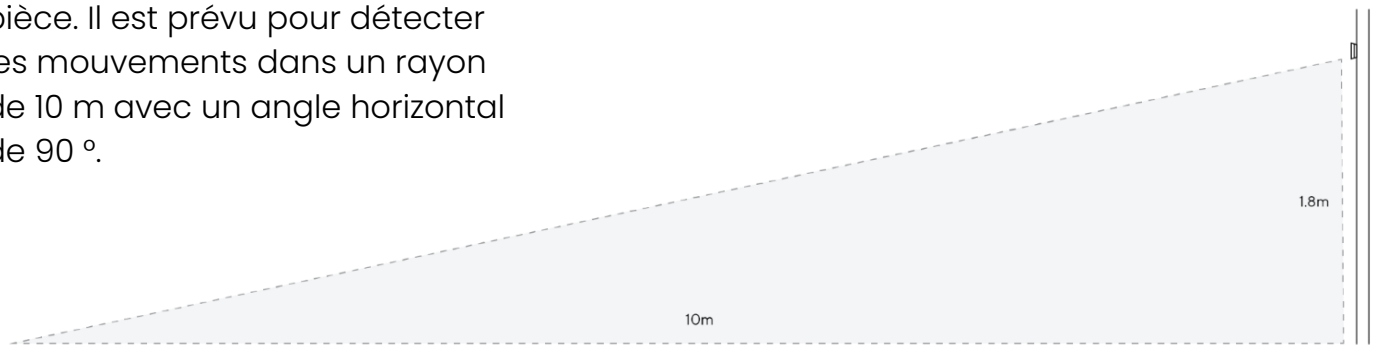

Retirez le support de fixation de l'appareil.

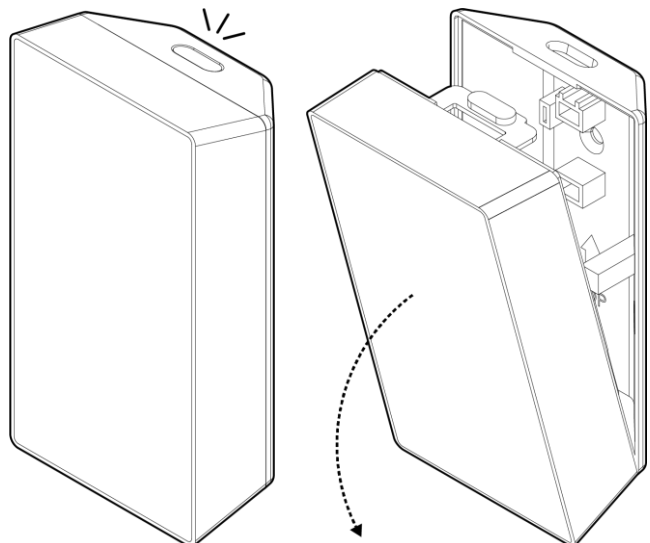

Fixation 2/3

Percez des trous si vous souhaitez l'installer au mur.

Fixez le support sur une surface plane ou dans un coin à l'aide des vis et des chevilles murales fournies.

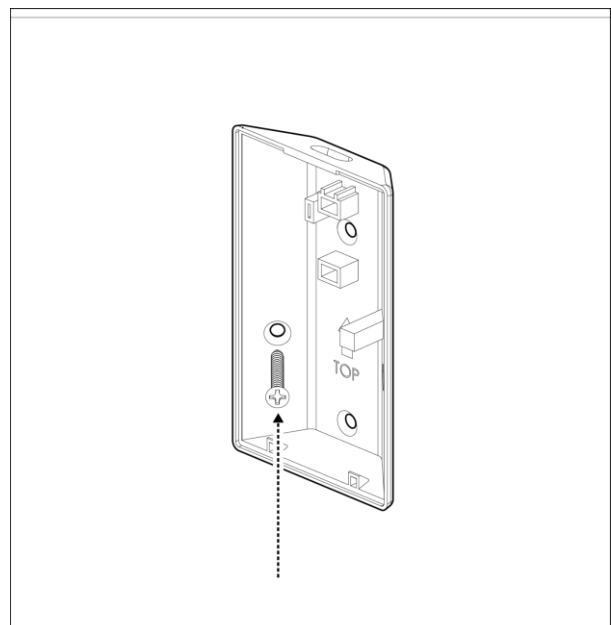
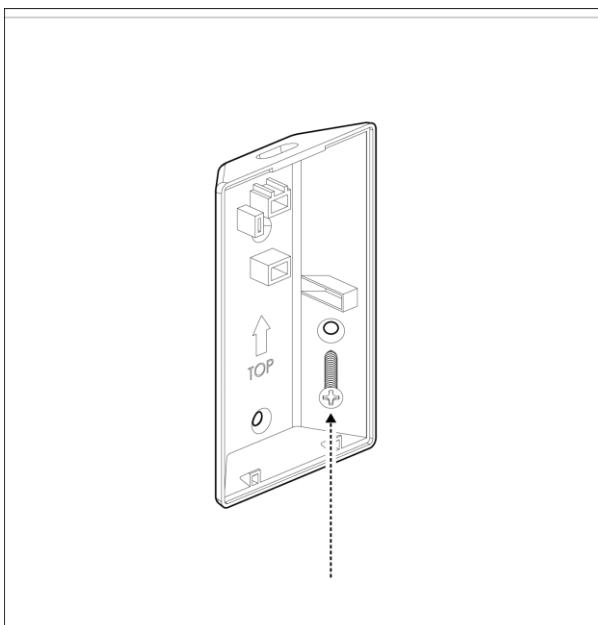
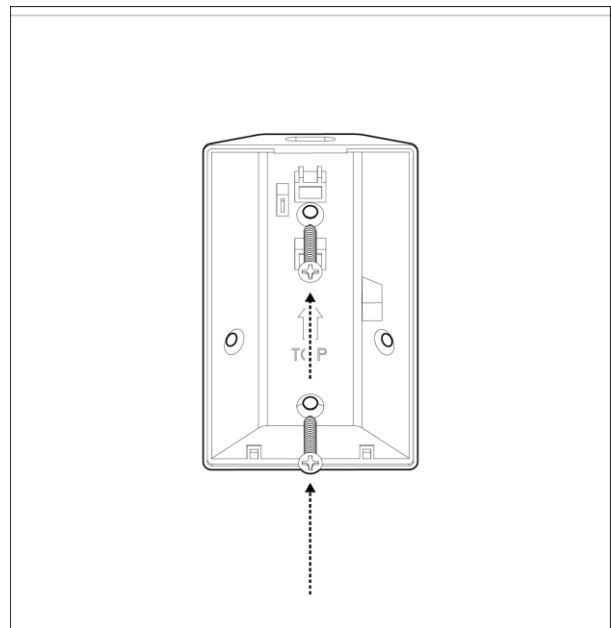
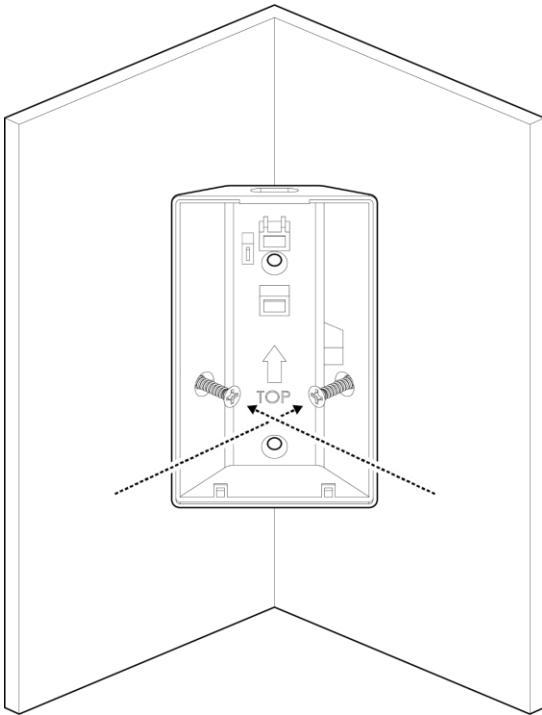

Installation

Fixation 3/3

Installez les deux piles.

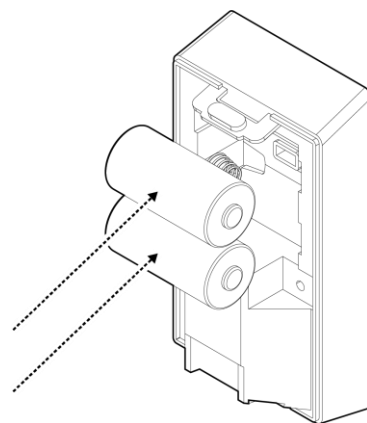

Remplacez le boîtier du détecteur sur le support de fixation.

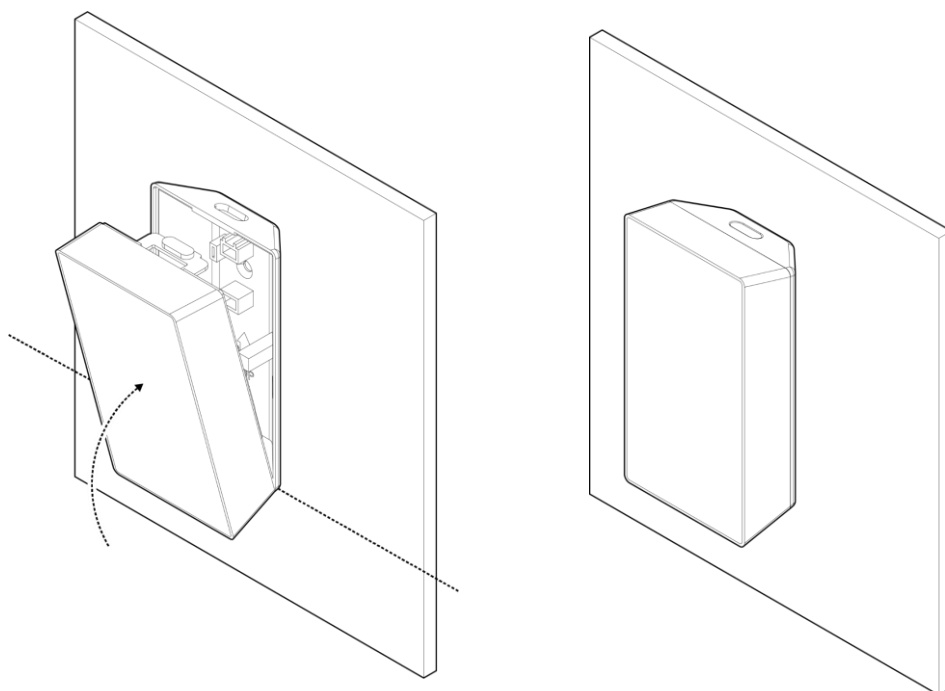

Conformité du BR32

| | |
|-------------------------------|---|
| <p>Déclaration FCC</p> | <p>Cet équipement a été testé et déclaré conforme aux limites d'un appareil numérique de classe B, conformément à la partie 15 des règles de la FCC. Ces limites sont conçues pour fournir une protection raisonnable contre les interférences nuisibles lorsque l'équipement est utilisé dans un environnement résidentiel. Ces limites sont conçues pour fournir une protection raisonnable contre les interférences nuisibles dans le cadre d'une installation résidentielle.</p> <p>Cet équipement génère, utilise et peut émettre des fréquences radio et, s'il n'est pas installé et utilisé conformément aux instructions, peut créer des interférences nuisibles aux communications radio. Cependant, l'absence d'interférences dans une installation particulière n'est pas garantie. Si cet équipement provoque des interférences nuisibles à la réception de la radio ou de la télévision, ce qui peut être déterminé en éteignant et en allumant l'équipement, l'utilisateur est encouragé à essayer d'y remédier par une ou plusieurs des mesures suivantes :</p> <ul style="list-style-type: none"> • Réorientez ou déplacez l'antenne de réception. • Augmentez la distance entre l'équipement et le récepteur. • Branchez l'équipement à une prise de courant sur un circuit différent de celui auquel le récepteur est connecté. • Adressez-vous au revendeur ou à un technicien radio/TV expérimenté pour obtenir de l'aide. <p>Afin de garantir une conformité continue, tout changement ou toute modification non expressément approuvés par la partie responsable de la conformité peuvent annuler le droit de l'utilisateur à se servir de son équipement. (Par exemple, il convient d'utiliser uniquement des câbles d'interface blindés pour le raccordement à un ordinateur ou à des périphériques.)</p> <p>Cet appareil est conforme à la partie 15 des règles de la FCC. Son utilisation est soumise aux deux conditions suivantes :</p> <p>(1) cet appareil ne doit pas provoquer d'interférences nuisibles, et (2) il doit supporter toute interférence, même si ces interférences sont susceptibles d'en compromettre le fonctionnement.</p> <p>REMARQUE IMPORTANTE : Déclaration d'exposition aux radiations : Cet équipement est conforme aux limites d'exposition aux radiations fixées par la FCC pour un environnement non contrôlé. Il doit être installé et utilisé en respectant une distance minimale de 20 cm entre l'émetteur et votre corps. Cet émetteur ne doit pas être installé ou utilisé en conjonction avec une autre antenne ou un autre émetteur.</p> |
| <p>Déclaration IC</p> | <p>Cet appareil est conforme aux CNR d'Industrie Canada applicables aux appareils radio exempts de licence. Son utilisation est soumise aux deux conditions suivantes :</p> <p>(1) cet appareil ne doit pas provoquer d'interférences, et (2) il doit supporter toute interférence, même si ces interférences sont susceptibles d'en compromettre le fonctionnement.</p> <p>Le présent appareil est conforme aux CNR d'Industrie Canada applicables aux appareils radio exempts de licence. Son utilisation est soumise aux deux conditions suivantes :</p> <p>(1) cet appareil ne doit pas provoquer d'interférences, et (2) il doit supporter toute interférence, même si ces interférences sont susceptibles d'en compromettre le fonctionnement.</p> <p>L'appareil respecte les limites applicables à l'exemption de l'évaluation courante indiquées à la section 2.5 du CNR 102 et est conforme aux limites d'exposition humaine aux radiofréquences fixées par le CNR 102 ; les utilisateurs peuvent obtenir des informations du gouvernement canadien sur l'exposition et la conformité aux radiofréquences.</p> <p>L'appareil respecte les limites applicables à l'exemption de l'évaluation courante indiquées à la section 2.5 du CNR 102 et est conforme aux limites d'exposition humaine aux radiofréquences fixées par le CNR 102 ; les utilisateurs peuvent obtenir des informations du gouvernement canadien sur l'exposition et la conformité aux radiofréquences.</p> <p>Cet émetteur ne doit pas être installé ou utilisé en conjonction avec une autre antenne ou un autre émetteur. Il doit être installé et utilisé en respectant une distance minimale de 20 cm entre l'émetteur et votre corps.</p> <p>Cet émetteur ne doit pas être installé ou utilisé en conjonction avec une autre antenne ou un autre émetteur. Il doit être installé et utilisé en respectant une distance minimale de 20 cm entre l'émetteur et votre corps.</p> |



Annexe

Assistance

Nous vous remercions d'avoir acheté ce produit Verkada. Si quelque chose ne fonctionne pas correctement ou si vous avez besoin d'aide, nous vous invitons à nous contacter.

verkada.com/fr/support

Cordialement, l'équipe Verkada

