

Lecteur de porte AD33

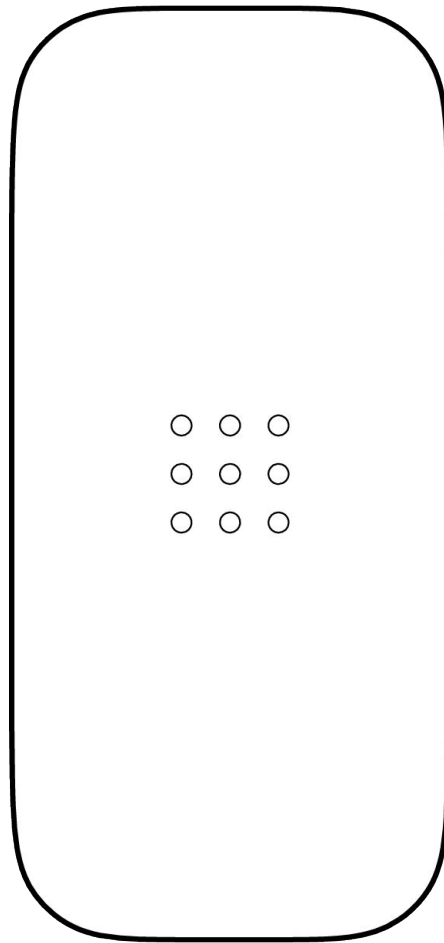

Document

Informations sur le document

VI.1 (21/03/2022)

(V1.0 publiée pour la première fois le 15/03/2022)

Firmware

La version du firmware peut être vérifiée sur
Verkada Command : command.verkada.com.



Caractéristiques techniques de l'AD33

Dimensions du meneau	95 x 45 x 21 mm (3,7 x 2,9 x 0,82 po)	
Dimensions du support monobloc	120 x 80 x 21 mm (4,7 x 3,1 x 0,82 po)	
Compatibilité de Verkada Credentials	Bluetooth LE, RFID (LF et HF)	
Basse fréquence (125 kHz)	HID Prox II 26 bits (H10301), Wiegand HID H10304 37 bits, Wiegand HID H10302 37 bits, Corporate 1000 HID 35 bits	
Haute fréquence (13 MHz)	MiFare / DESFire (CSN), NFC	
Indices de protection	IP65, IK08	
Température de fonctionnement	- 40 °C à 65 °C (- 40 °F à 149 °F)	
Compatibilité du contrôleur	Nécessite l'unité de contrôle d'accès Verkada (AC41, AC42, ou AC62)	
Consommation électrique	12 V, 250 mA max.	
Conformité	FCC, CE, UL 294, UL 62368-1/CSA C22.2, CAN/ULC-60839-11-1:2016, NDAA, TELEC	
Accessoires inclus	Plaque de montage monobloc, plaque de montage pour meneau, clé de sécurité Torx T8, 2 vis de fixation murale, 2 vis à métaux M3	
Options de montage	Unité fournie avec une plaque de montage monobloc et une plaque de montage pour meneau	



Contenu de la boîte

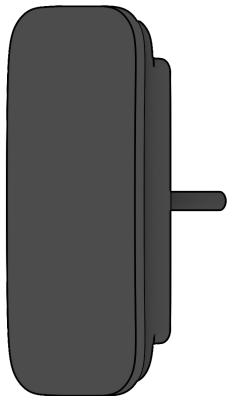

Lecteur de porte AD33

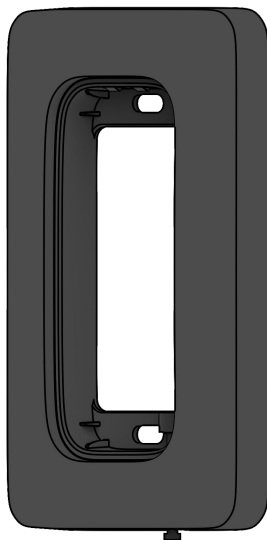

Support de montage monobloc

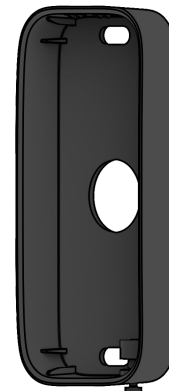

Support de montage pour meneau



Clé de sécurité Torx T8



2 vis de fixation murale

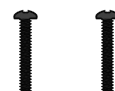

2 vis à métaux M3

Ce dont vous avez besoin

- Une connexion internet
- Un smartphone ou un ordinateur portable
- Un tournevis cruciforme n° 2 (tournevis ou visseuse électrique)
- Un foret de 3 mm (1/8 pouce) pour les avant-trous
- Un foret de 12,7 mm (1/2 pouce) ou plus pour faire passer le câble à travers le mur

Vue d'ensemble du lecteur de porte

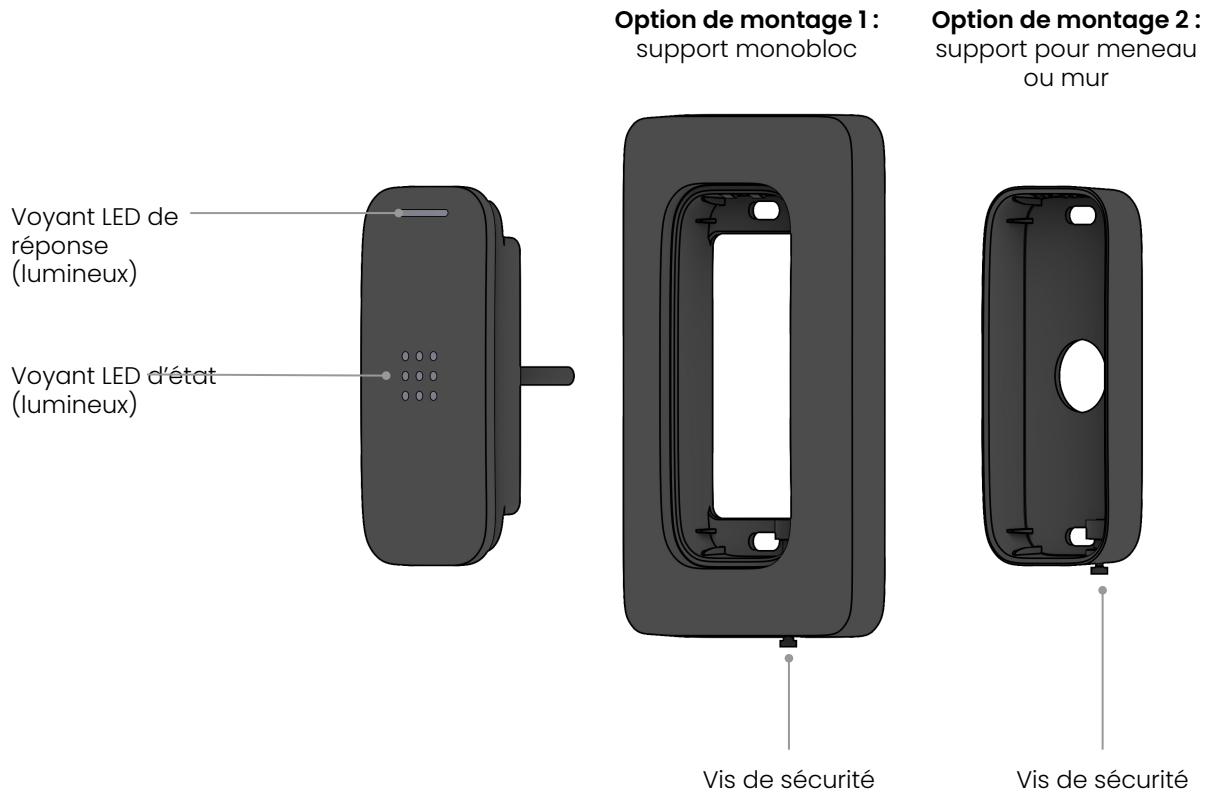

Comportement du voyant LED

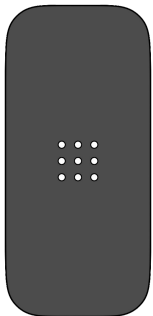

Voyant LED d'état fixe

Est sous tension et connecté à l'unité de contrôle.



Voyant LED de réponse vert

A analysé un badge avec succès et a autorisé l'accès.

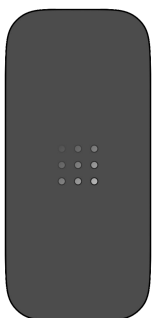

Voyant LED d'état en cascade

Est sous tension, mais non connecté à l'unité de contrôle.



Voyant LED de réponse rouge

A analysé un badge avec succès et a refusé l'accès.

Option de montage 1 : support monobloc

1. Desserrez la vis de sécurité jusqu' à ce que sa tête soit entièrement sortie et retirez le lecteur de porte AD33 du support de montage pour meneau.

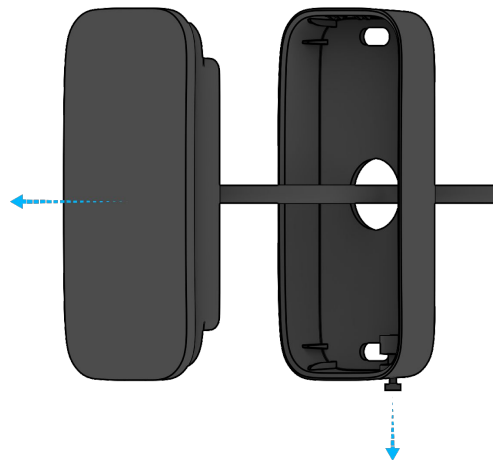

2. Faites passer le câble du bâtiment dans l'ouverture du support de montage monobloc. Fixez le support de montage monobloc à la boîte de jonction à l'aide des 2 vis à métaux M3.

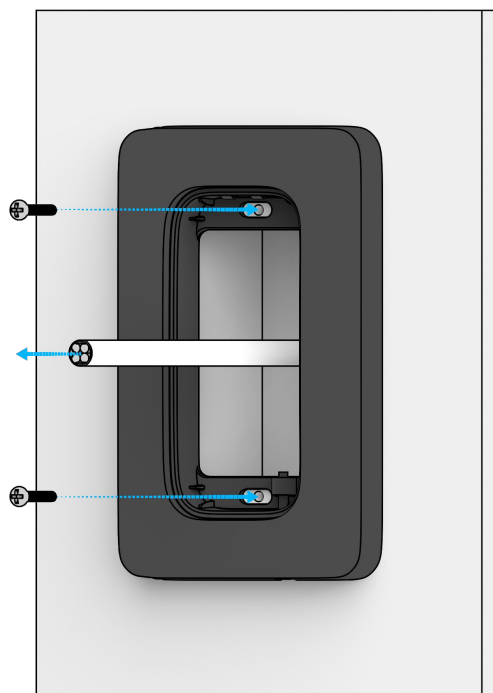

Option de montage 1 : support monobloc (suite)

3. Connectez les fils en vous aidant de ce schéma ou du tableau à l'arrière du lecteur de porte AD33.

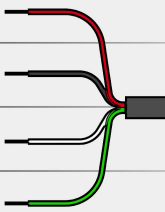
Wiring (RS-485)	
Red: +12V	
Black: GND	
White: A	
Green: B	

4. Insérez le lecteur de porte AD33 dans le support de montage monobloc, puis fixez-le en serrant la vis de sécurité T8 à l'aide de la clé de sécurité Torx T8 fournie.



Option de montage 2 : support pour meneau ou mur

1. Desserrez la vis de sécurité et retirez le lecteur de porte AD33 du support de montage pour meneau.

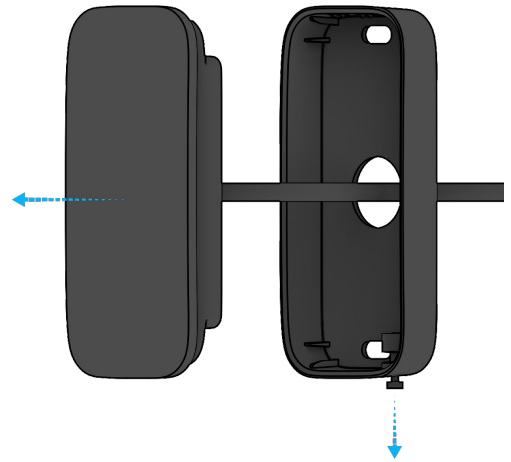

2. Utilisez le support de montage pour meneau comme gabarit pour marquer, puis percez deux avant-trous de 3 mm (1/8 pouce) en haut et en bas. Percez un trou central de 12,7 mm (1/2 pouce) pour faire passer le câble.

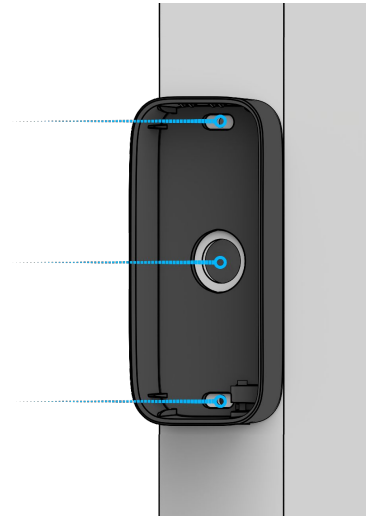

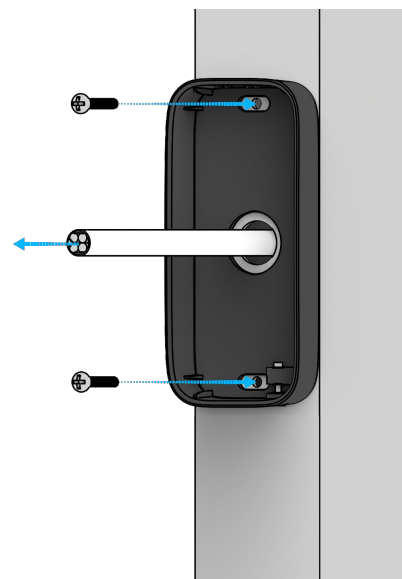

3. Faites passer le câble du bâtiment dans le trou central et l'ouverture du support de montage pour meneau. Fixez le support de montage au meneau à l'aide des 2 vis à métaux M3. Si vous installez le lecteur de porte sur un mur, utilisez plutôt les 2 vis de fixation murale fournies.



Option de montage 2 : support pour meneau ou mur (suite)

- Connectez les fils en vous aidant de ce schéma ou du tableau à l'arrière du lecteur de porte AD33.

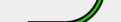
Wiring (RS-485)	
Red: +12V	
Black: GND	
White: A	
Green: B	

- Insérez le lecteur de porte AD33 dans le support de montage pour meneau, puis fixez-le en serrant la vis de sécurité T8 à l'aide de la clé de sécurité Torx T8 fournie.

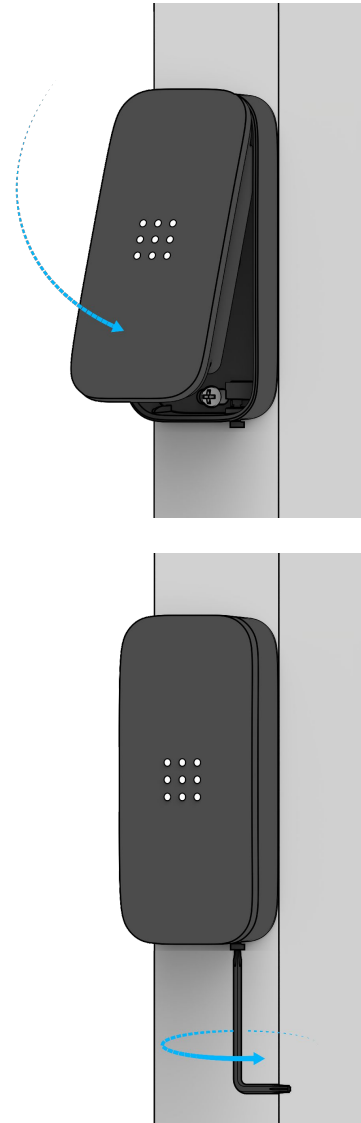

Conformité de l'AD33

Déclaration FCC

Le présent appareil est conforme à la partie 15 des règles de la FCC. Son utilisation est soumise aux deux conditions suivantes :

(1) L'appareil ne doit pas provoquer d'interférences nuisibles, et (2) il doit supporter toute interférence, y compris celles qui sont susceptibles d'en compromettre le fonctionnement.

Cet équipement a été testé et déclaré conforme aux limites d'un appareil numérique de classe B, conformément à la partie 15 des règles de la FCC.

Ces limites sont conçues pour fournir une protection raisonnable contre les interférences nuisibles dans le cadre d'une installation résidentielle.

Cet équipement génère, utilise et peut émettre des fréquences radio et, s'il n'est pas installé et utilisé conformément aux instructions, peut créer des interférences nuisibles aux communications radio.

Cependant, l'absence d'interférences dans une installation particulière n'est pas garantie.

Si cet équipement provoque des interférences nuisibles à la réception de la radio ou de la télévision, ce qui peut être déterminé en éteignant et en allumant l'équipement, l'utilisateur est encouragé à essayer d'y remédier par une des mesures suivantes :

- Réorientez ou déplacez l'antenne de réception.
- Augmentez la distance entre l'équipement et le récepteur.
- Branchez l'équipement à une prise de courant sur un circuit différent de celui auquel le récepteur est connecté.
- Adressez-vous au revendeur ou à un technicien radio/TV expérimenté pour obtenir de l'aide.

Mise en garde FCC : tout changement ou toute modification non expressément approuvé(e) par la partie responsable de la conformité peut annuler le droit de l'utilisateur à se servir de cet équipement.

Cet émetteur ne doit pas être installé ou utilisé en conjonction avec une autre antenne ou un autre émetteur.

Déclaration d'exposition aux radiations : le produit est conforme à la limite d'exposition aux fréquences radio portables fixée par la FCC pour un environnement non contrôlé et son utilisation telle que prévue dans le présent manuel est sans danger.

Il est possible de réduire davantage l'exposition aux fréquences radio en conservant le produit le plus loin possible du corps de l'utilisateur ou en réglant l'appareil sur la puissance de sortie la plus faible si une telle fonction est disponible.

Déclaration IC

Le présent appareil est conforme aux CNR d'ISED applicables aux appareils radio exempts de licence. Son utilisation est soumise aux deux conditions suivantes :

(1) L'appareil ne doit pas provoquer d'interférences nuisibles, et (2) il doit supporter toute interférence, y compris celles qui sont susceptibles d'en compromettre le fonctionnement.

Le présent appareil est conforme aux CNR d'ISED applicables aux appareils radio exempts de licence.

Son utilisation est soumise aux deux conditions suivantes :

(1) L'appareil ne doit pas provoquer d'interférences nuisibles, et (2) il doit supporter toute interférence, y compris celles qui sont susceptibles d'en compromettre le fonctionnement.

Déclaration d'exposition aux radiations : le produit est conforme à la limite d'exposition aux fréquences radio portables fixée par le Canada pour un environnement non contrôlé et son utilisation telle que prévue dans le présent manuel est sans danger.

Il est possible de réduire davantage l'exposition aux fréquences radio en conservant le produit le plus loin possible du corps de l'utilisateur ou en réglant l'appareil sur la puissance de sortie la plus faible si une telle fonction est disponible.

Déclaration d'exposition aux radiations : le produit est conforme à la limite d'exposition aux fréquences radio portables fixée par les États-Unis et le Canada pour un environnement non contrôlé.

Le produit ne présente aucun danger lorsqu'il est utilisé conformément aux instructions du présent manuel.

Il est possible de réduire davantage l'exposition aux fréquences radio en conservant le produit le plus loin possible du corps de l'utilisateur ou en réglant l'appareil sur la puissance de sortie la plus faible si une telle fonction est disponible.



Annexe

Assistance

Nous vous remercions d'avoir acheté ce produit Verkada. Si quelque chose ne fonctionne pas correctement ou si vous avez besoin d'aide, nous vous invitons à nous contacter.

verkada.com/support

Cordialement, l'équipe Verkada

