

Caméra Multisensor **CY53-E** à deux objectifs

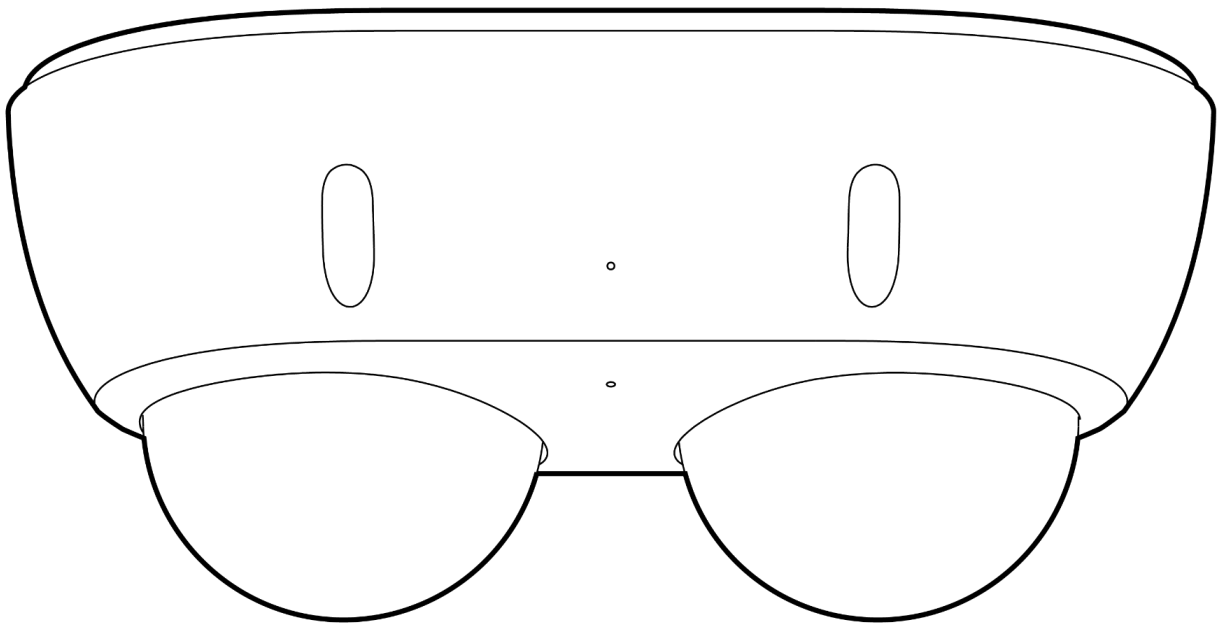

Document

Informations sur le document

Version

v1.1 22/05/2025

(Version 1.0 publiée le 06/05/2025)

Firmware

La version du firmware peut être vérifiée sur Verkada Command à l'adresse command.verkada.com.

Modèles du produit

Ce guide d'installation concerne les modèles CY53-E-HW.

© Copyright 2025 Verkada Inc. Tous droits réservés.

Verkada et le logo Verkada sont des marques déposées ou des marques de service de Verkada Inc. (« Verkada »). Toutes les autres marques appartiennent à leurs titulaires respectifs.

Verkada peut modifier ce document à tout moment sans préavis. Les informations présentées dans ce cadre peuvent être inexactes ou obsolètes, et Verkada n'est pas dans l'obligation de les maintenir à jour. TOUTES LES INFORMATIONS SONT FOURNIES « EN L'ÉTAT » ET SANS AUCUNE GARANTIE IMPLICITE, EXPRESSE OU AUTRE. VERKADA DÉCLINE TOUTE RESPONSABILITÉ POUR TOUS DOMMAGES, Y COMPRIS, MAIS SANS S'Y LIMITER, LES DOMMAGES DIRECTS, INDIRECTS, PARTICULIERS, ACCIDENTELS, PUNITIFS OU CONSÉCUTIFS, RÉSULTANT DE L'UTILISATION DE CE DOCUMENT.

Tout droit de propriété intellectuelle relatif aux produits Verkada est et demeure la propriété exclusive de Verkada. L'utilisation de tout produit Verkada est soumise au contrat utilisateur Verkada ou à tout autre contrat conclu avec Verkada. Aucune licence, expresse ou implicite, d'utilisation ou de distribution d'un produit Verkada n'est octroyée par le présent document.

Ce document ne peut être vendu, revendu, concédé en licence ou en sous-licence et ne peut être transféré sans autorisation écrite préalable de Verkada. Aucune partie de ce document ne peut être reproduite, dans sa totalité ni en partie, sans autorisation écrite expresse de Verkada.



Contenu de la boîte

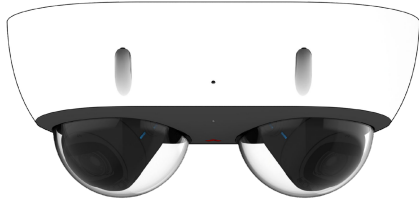

Caméra Multisensor à deux objectifs

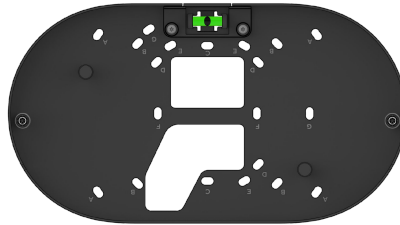

Plaque de montage



Tournevis de sécurité Torx T10



Vis pour fixation murale
(4 pièces)

Longueur : 25 mm Diamètre : 4 mm
Empreinte : cruciforme n°2



Sachet déshydratant
(1 pièce)

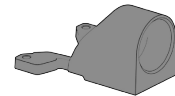

Adaptateur de conduit

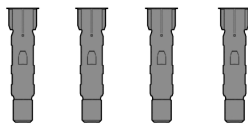

Chevilles murales
(4 pièces)



Presse-étoupe (1 pièce)
Taille : 6,5-7,5 mm

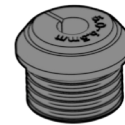

Presse-étoupe (1 pièce)
Taille : 5,0-6,5 mm
(fixée à la caméra)

Ce dont vous avez besoin

- Une connexion internet active.
- Un commutateur Ethernet PoE 802.3at ou un injecteur Ethernet PoE
- Un smartphone ou un ordinateur portable
- Un tournevis cruciforme n° 2 ou une visseuse électrique avec un embout cruciforme n° 2
- Un foret de 6,5 mm (1/4 pouce) pour les chevilles murales (en cas d'utilisation d'une plaque de montage)
- Un foret de 3 mm (1/8 pouce) pour les avant-trous (en cas d'utilisation d'une plaque de montage)
- Un câble Ethernet Cat5 ou Cat6 d'un diamètre de 5 à 6,5 mm (0,2-0,25 po)

Connexion

Pour faciliter l'enregistrement et la configuration, scannez le code QR sur le produit.

Si vous préférez enregistrer manuellement votre produit, veuillez vous rendre sur verkada.com/start



Comportement du voyant LED extérieur

Fonctionnement général

- **Bleu fixe**
La caméra fonctionne, est connectée, et enregistre des données.
- **Orange fixe**
La caméra est allumée et démarre.
- ☀ **Orange clignotant**
La caméra met à jour le firmware.
- ☀ **Rouge clignotant**
Erreur spécifique, consultez les « Erreurs réseau » ci-dessous.
- **Rouge fixe**
Veuillez contacter l'assistance.

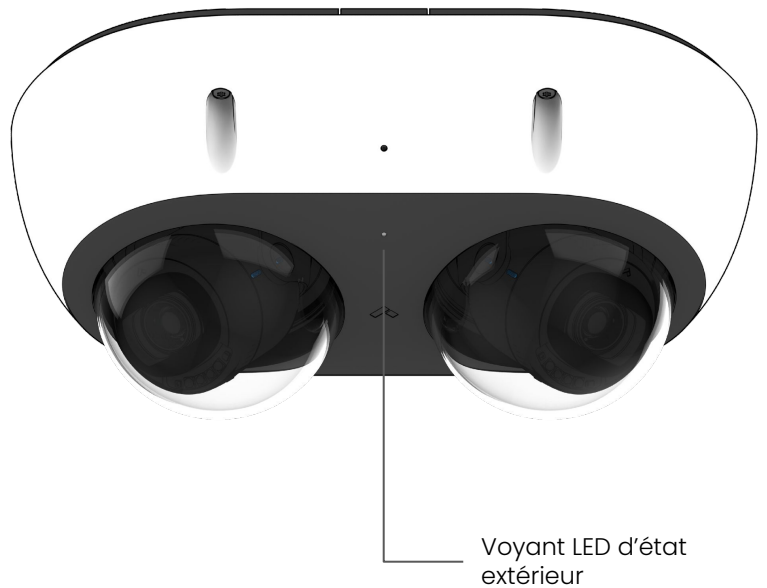

Erreurs réseau

Lorsque le couvercle supérieur de la caméra est installée, une erreur est communiquée par le voyant LED d'état extérieur, qui clignote un certain nombre de fois en fonction du type d'erreur.

1x rouge – Pas d'adresse IP

La caméra n'a pas reçu d'adresse IP.

2x rouge – Adresse IP en double

La caméra a détecté des adresses IP en double sur le réseau local.

3x rouge – Pas de passerelle

La caméra ne parvient pas à atteindre la passerelle configurée.

4x rouge – Pas de commutateur

La caméra est connectée par Ethernet, mais ne peut pas se connecter au commutateur.



Exemple de **5 clignotements rouges** sur le voyant LED d'état extérieur

5x rouge – Erreur DNS

La caméra n'est pas en mesure de résoudre les noms d'hôtes Verkada.

6x rouge – Erreur de synchronisation réseau NTP

La caméra ne peut pas recevoir de réponse du serveur NTP.

7x rouge – Non connecté à Command

Les points de terminaison Verkada ne sont pas accessibles après le démarrage.

Comportement du voyant LED intérieur

Fonctionnement général

- **Bleu fixe**
La caméra fonctionne, est connectée, et enregistre des données.
- **Orange fixe**
La caméra est allumée et démarre.
- ☀️ **Orange clignotant**
La caméra met à jour le firmware.
- 🔴 **Rouge clignotant**
Erreur spécifique, consultez les « Erreurs réseau » ci-dessous.
- **Rouge fixe (x3)**
Contacter l'assistance

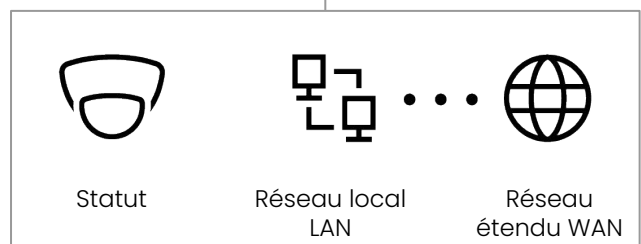
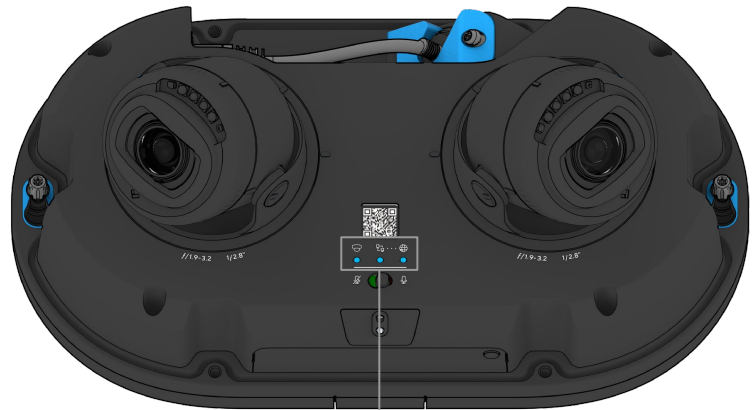

Erreurs réseau (Voyants LED intérieurs de débogage)

Lorsque le couvercle supérieur de la caméra est retiré, l'erreur spécifique est communiquée en local sur le voyant LED de débogage du réseau local ou du réseau étendu, tandis que le voyant LED d'état de l'appareil sera rouge fixe.

🔴 Erreurs LAN

1x rouge – Pas d'adresse IP

La caméra n'a pas reçu d'adresse IP.

2x rouge – Adresse IP en double

La caméra a détecté des adresses IP en double sur le réseau local.

3x rouge – Pas de passerelle

La caméra ne parvient pas à atteindre la passerelle configurée.

4x rouge – Pas de commutateur

La caméra est connectée au réseau Ethernet, mais ne peut pas se connecter au commutateur.



Exemple de **2 clignotements rouges** sur le voyant LED de débogage du réseau local

🌐 Erreurs de réseau étendu WAN

1x rouge – Erreur DNS

La caméra n'est pas en mesure de résoudre les noms d'hôtes Verkada.

2x rouge – Erreur NTP

La caméra ne peut pas recevoir de réponse du serveur NTP.

3x rouge – Non connecté à Command

Les points de terminaison Verkada ne sont pas accessibles après le démarrage.



Présentation

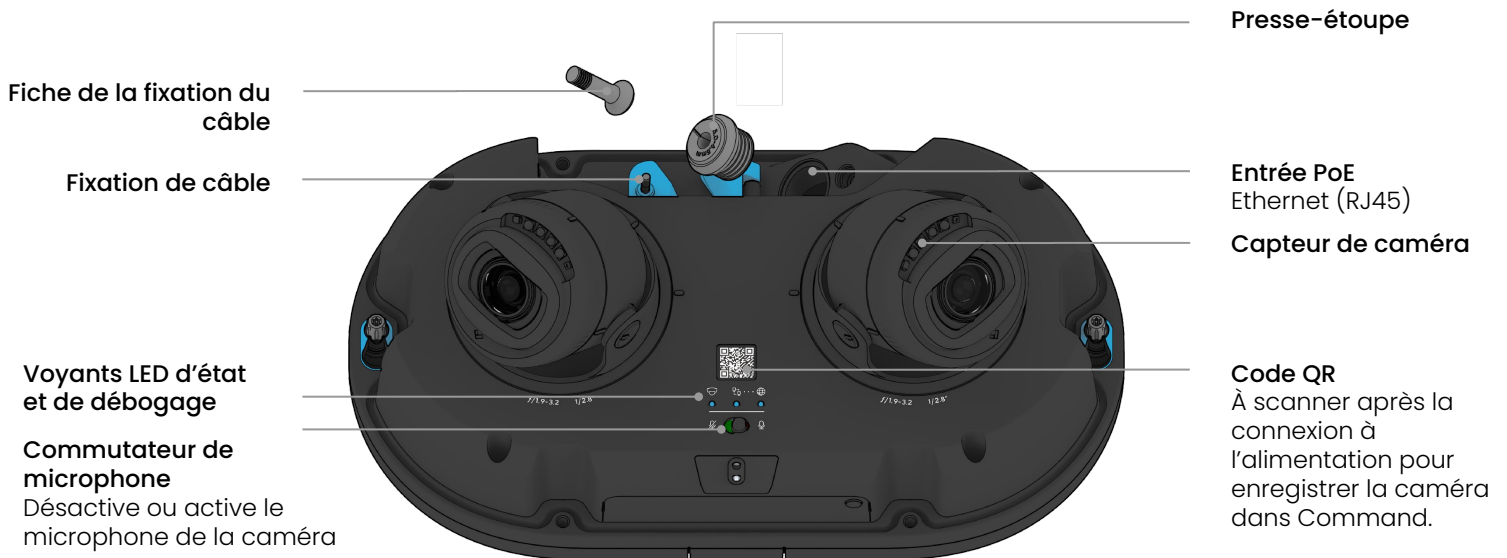

Plaque de montage

- A Fixation murale
- B Boîte de jonction carrée - 101 mm (4 po)
- C Boîte de jonction monobloc
- D Boîte de jonction ronde - 88,9 mm (3,5 po)
- E Boîte de jonction double
- F Boîte de jonction européenne

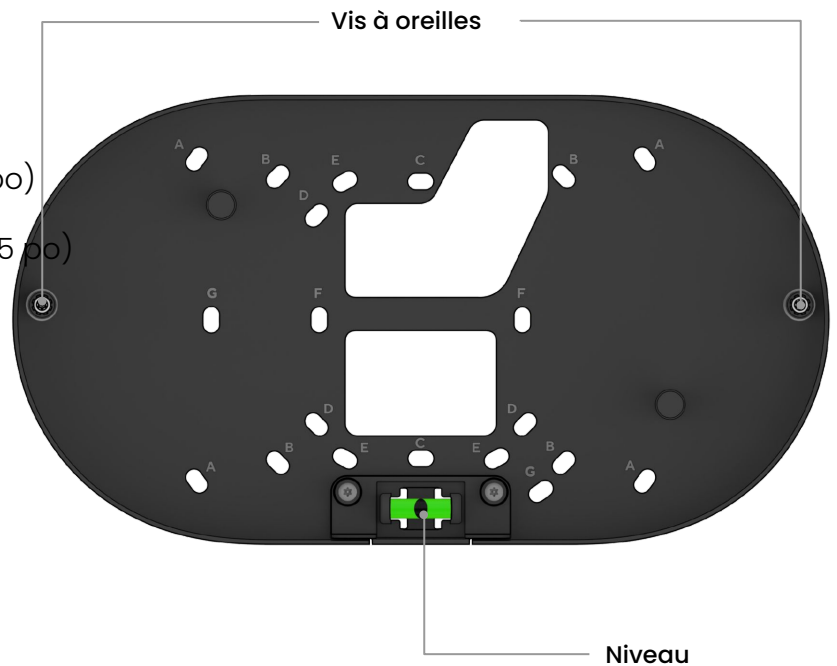

Installation

Microphone

Le commutateur de microphone vous permet de déconnecter physiquement le microphone de l'unité de caméra, garantissant ainsi qu'aucun son ne sera enregistré.

L'audio de la caméra est activé par défaut.

Pour désactiver l'audio de la caméra, déplacez le commutateur à gauche.

L'audio de la caméra peut également être désactivé dans votre compte Command.

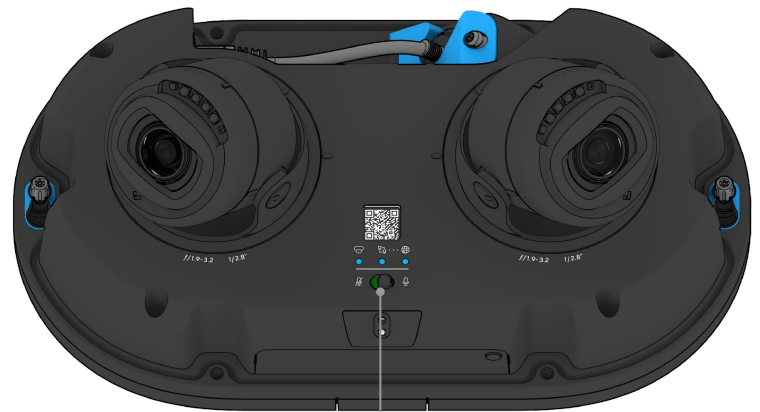

Commutateur de microphone

Placement

Fixez la caméra sur le mur ou le plafond. Essayez de placer la caméra entre 2,5 et 3 mètres (8 et 10 pieds) au-dessus du sol.

Pour une meilleure vision nocturne, évitez les porte-à-faux ou tout autre obstacle. Ces derniers peuvent refléter l'éclairage infrarouge de la caméra et réduire la clarté de l'image en mode nuit.

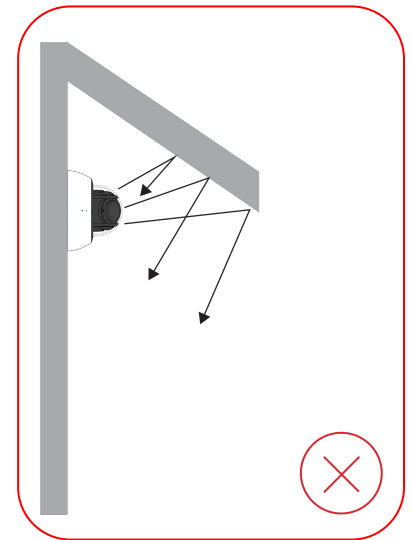
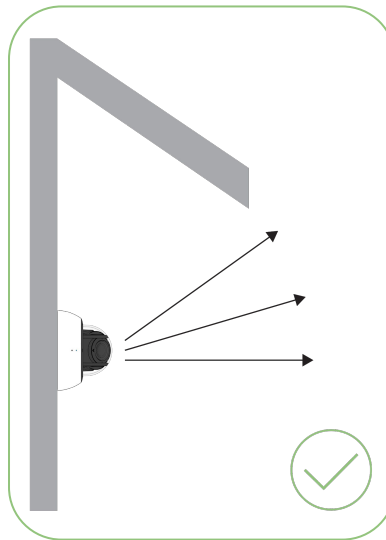

Connecter un appareil

Remarque : cette étape peut être effectuée après le montage. Cependant, commencer par enregistrer le produit permet de s'assurer qu'il est en état de fonctionnement avant le montage.

Connectez la caméra à votre réseau à l'aide du port Ethernet situé derrière le cache du câble sur l'appareil.

Pour faciliter l'enregistrement et la configuration, scannez le code QR sur le produit.

Si vous préférez enregistrer manuellement votre produit, veuillez vous rendre sur : verkada.com/start

Saisissez le numéro de série qui figure au dos de l'appareil, sur l'emballage ou le numéro de commande.



Installation

Préparation de la caméra 1/4

Remarque : Conservez le film protecteur sur la caméra jusqu'à la fin de l'installation.

Dévissez les 4 vis Torx de sécurité sur le couvercle supérieur.

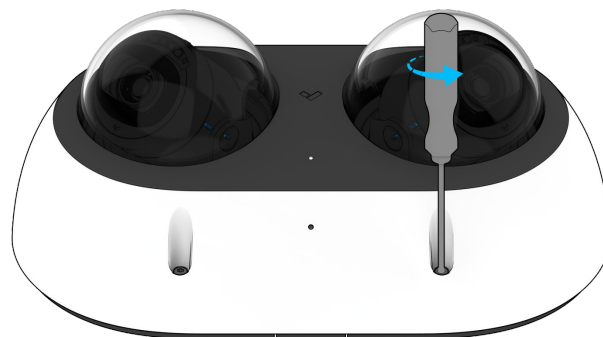

x4

Soulevez le couvercle supérieur et mettez-le de côté. Veillez à ne pas rayer la bulle transparente.



Installation

Préparation de la caméra 2/4

Desserrez les deux vis à oreilles sur la plaque de montage à l'aide du tournevis de sécurité Torx T10.



x2

Faites glisser la caméra pour la dissocier des vis à oreilles.



Installation

Préparation de la caméra 3/4

Soulevez la caméra pour l'ôter de la plaque de fixation.



Retirez et jetez le sachet déshydratant fixé à la base de la caméra.

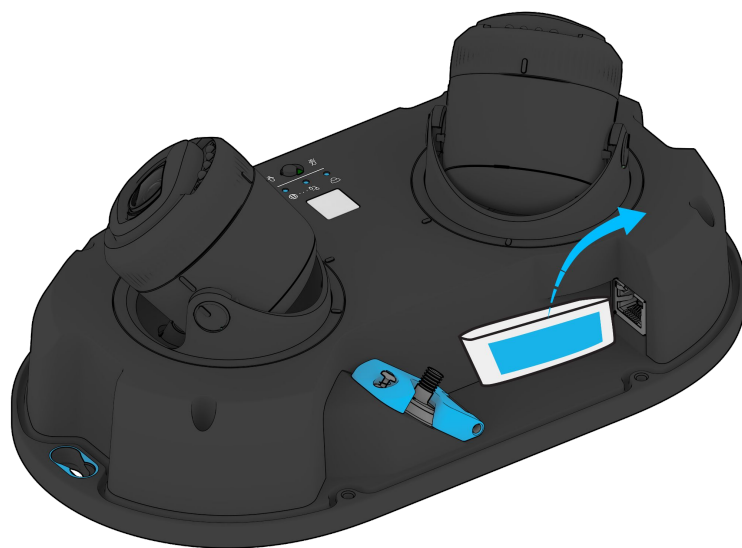

Installation

Préparation de la caméra 4/4

Desserrez la vis de la fixation de câble à l'aide du tournevis de sécurité Torx T10.

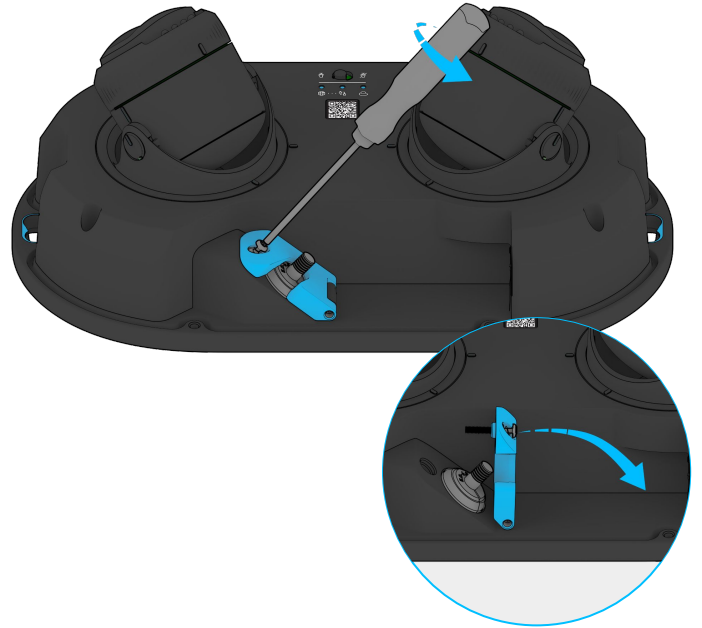

Ouvrez la fixation du câble.

Retirez le presse-étoupe et mettez-le de côté.

Mettez la caméra de côté.

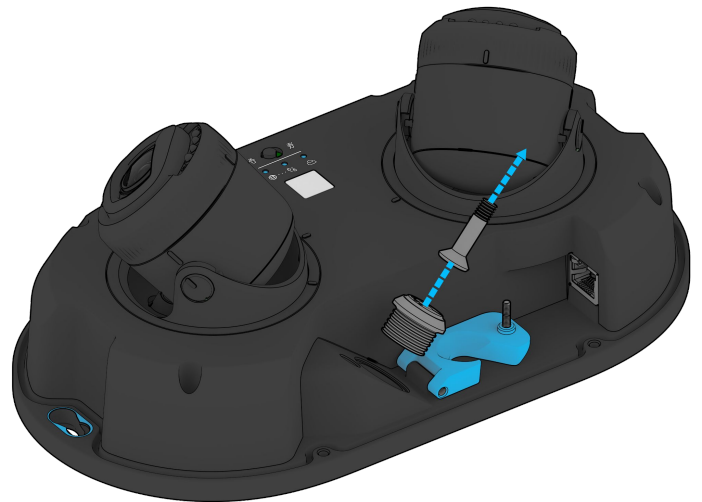

Installation

Montage 1/7

Utilisez la plaque de montage comme gabarit pour marquer les trous de fixation et la découpe du câble.

Percez des avant-trous de 2 mm (5/64 po).

Si vous utilisez des chevilles murales, percez des avant-trous de 6,3 mm (1/4 po).

Pour une boîte de jonction, consultez la page « configuration des trous » afin d'utiliser la configuration de trous adéquate pour le montage.

Pour un matériau solide comme le bois ou le métal, percez des avant-trous de 3 mm (1/8 po). Insérez les vis de fixation directement dans les avant-trous.

Pour les cloisons sèches, percez des trous de 6,3 mm (1/4 po). Insérez les chevilles d'ancrage en plastique dans les trous et vissez les vis de montage dans les chevilles.

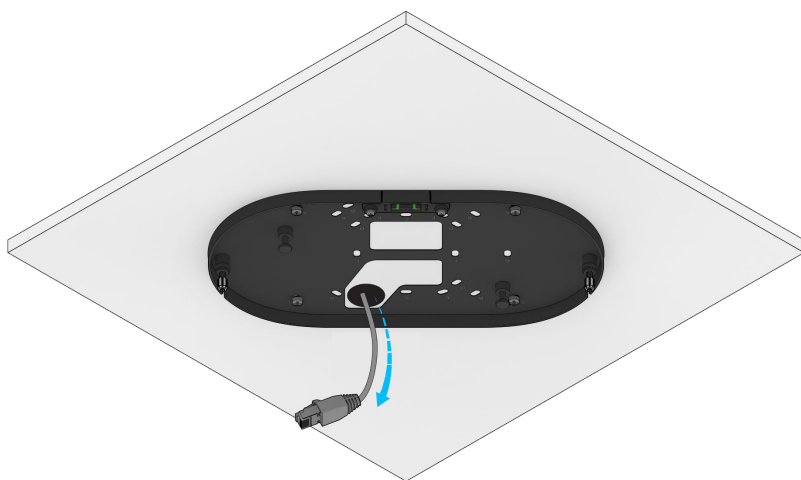
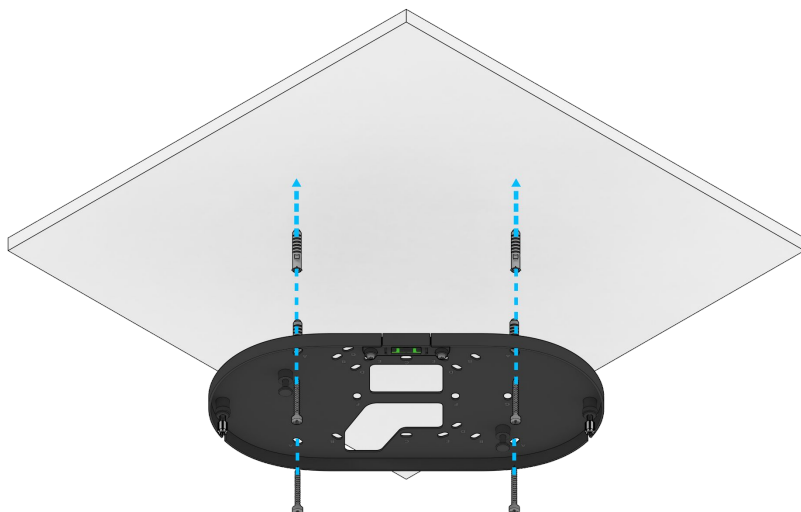

Faites passer le câble Ethernet à travers l'ouverture de la plaque de montage.

Installation

Montage 2/7

Alignez les trous bleus sur les vis à oreilles et faites glisser la caméra pour verrouiller l'appareil en place.



Serrez les vis à oreilles à l'aide du tournevis de sécurité T10.



Ouvrez la fixation et passez le câble au travers.

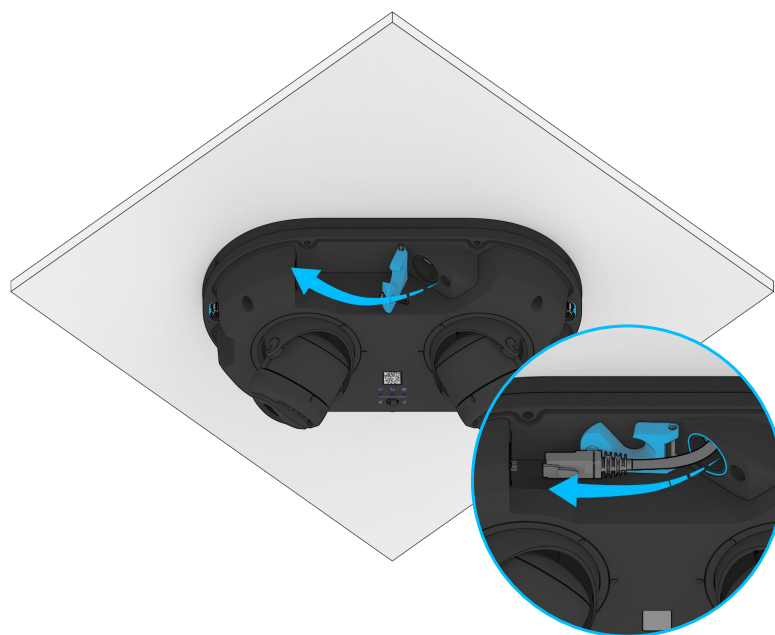

Montage 3/7

Sélectionnez le presse-étoupe de taille appropriée et insérez-le autour du câble Ethernet.

Appuyez le presse-étoupe dans le trou du presse-étoupe. Faites passer le câble Ethernet dans le passage du câble et fixez-le. Branchez le câble Ethernet à la caméra.

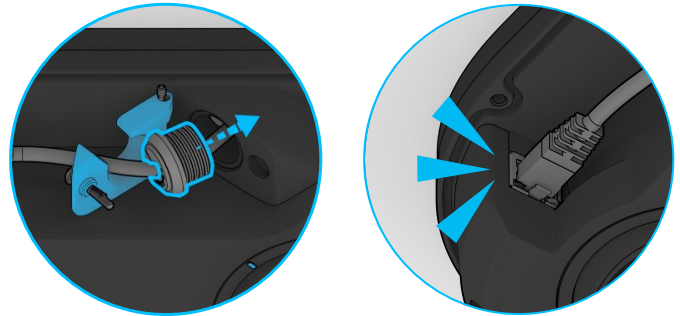

Assurez-vous qu'il n'y a pas d'interstices ni d'ouvertures.

En cas de jeu du câble, rentrez le câble Ethernet excédentaire dans le presse-étoupe.

Assurez-vous que le presse-étoupe est fermement en place, sans qu'il y ait d'interstices ou d'irrégularités.

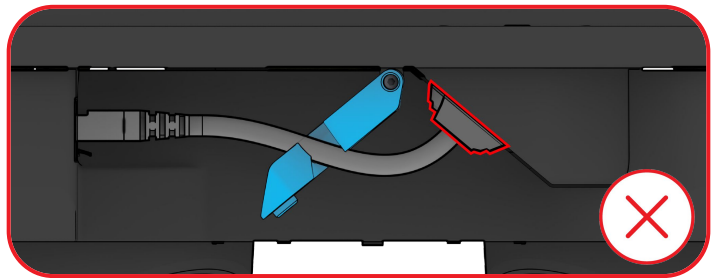
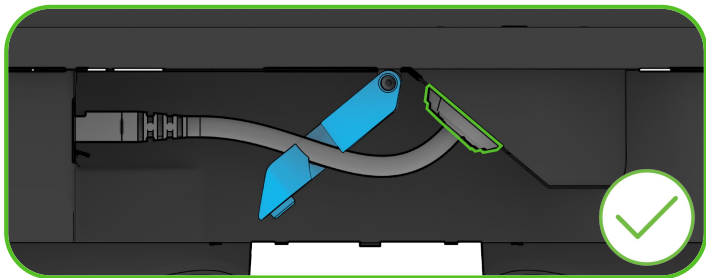

Assurez-vous que la fixation est complètement abaissée et fermée avant de serrer la vis de sécurité.

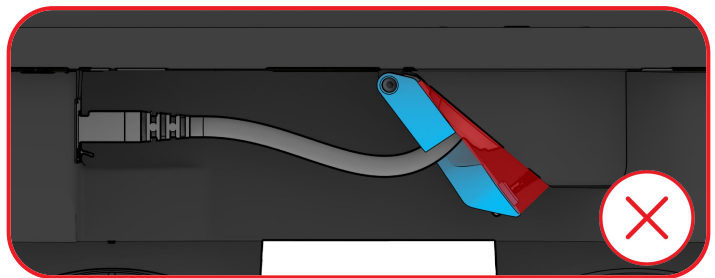
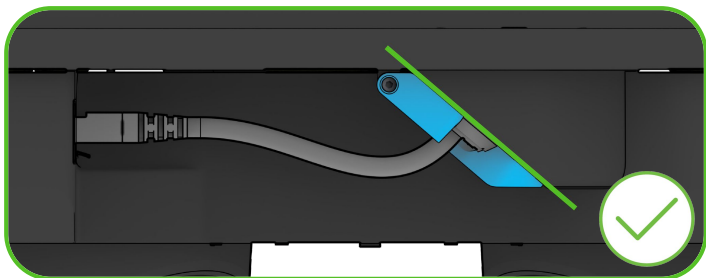

Installation

Montage 4/7

Refermez la fixation et utilisez le tournevis de sécurité T10 fourni pour fixer et sceller le câble Ethernet.



Scannez le code QR pour vous inscrire sur Verkada Command. Consultez la section expliquant comment connecter un appareil pour continuer.



Installation

Montage 5/7

Réglez la caméra selon l'angle et la rotation souhaités. Aidez-vous des marquages sur la caméra pour faciliter l'alignement.

Visualisez le flux vidéo dans Command pour avoir une idée précise de l'orientation et du champ de vision.

Remarque : il est possible de faire pivoter une image à 90 °, 180 ° ou 270 ° dans Command.

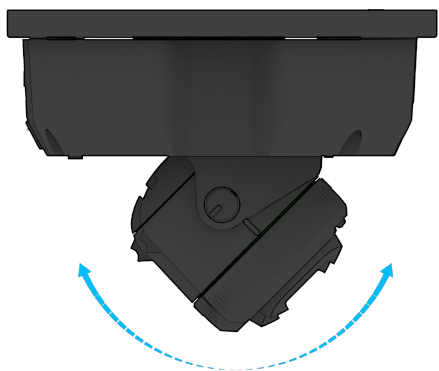

65°

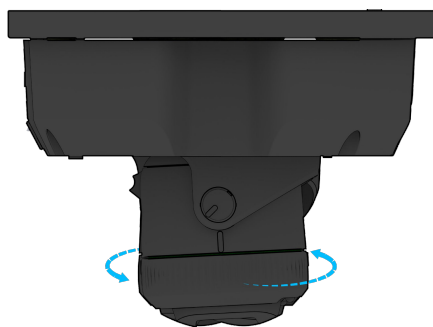

180°

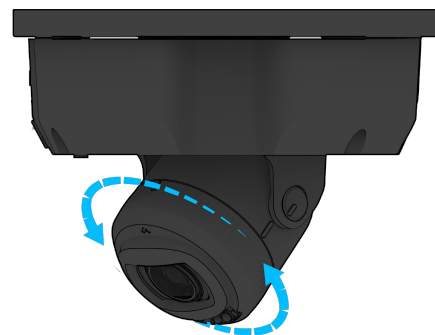

360°

Installation

Montage 6/7

Ouvrez le sachet déshydratant et retirez-le de sa pochette extérieure.

Découlez la protection du ruban adhésif double face du sachet déshydratant.

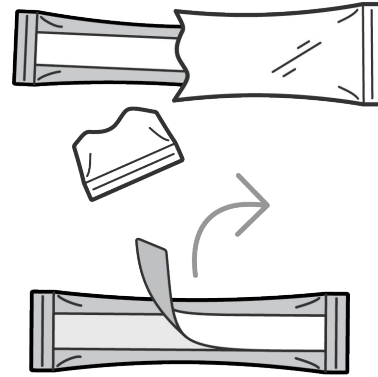

Placez le sachet derrière le câble Ethernet après le routage.



Installation

Montage 7/7

Remplacez le couvercle sur la caméra en l'alignant sur les trous des vis.



Pour fixer, serrez les 4 vis de sécurité Torx T10.

Retirez le film plastique de la bulle transparente.



Annexe

Conformité

Mise en garde	<ol style="list-style-type: none">1. Les travaux de maintenance et de réparation doivent toujours être effectués par du personnel technique qualifié. Débranchez l'alimentation de l'appareil lorsque vous effectuez une tâche de maintenance.2. Les méthodes de câblage utilisées pour le raccordement de l'équipement à la terre doivent être conformes au National Electrical Code (ANSI/NFPA 70) et au Code canadien de l'électricité, partie I, CSA C22.1.3. Le produit doit être protégé et installé dans un endroit qui n'est pas facilement accessible, à l'abri des chocs ou des fortes vibrations.4. L'appareil doit uniquement être connecté aux réseaux PoE sans routage vers des installations extérieures.5. Si l'appareil est alimenté par un adaptateur secteur, ce dernier doit être correctement mis à la terre.6. Veuillez contacter des revendeurs certifiés pour obtenir des adaptateurs secteur.
Déclaration FCC	<p>Cet appareil est conforme à la partie 15 des règles de la FCC. Son utilisation est soumise aux deux conditions suivantes : (1) cet appareil ne doit pas provoquer d'interférences et (2) il doit supporter toute interférence, même si ces interférences sont susceptibles de compromettre son fonctionnement.</p> <p>Cet équipement a été testé et déclaré conforme aux limites d'un appareil numérique de classe B, conformément à la partie 15 des règles de la FCC. Ces limites sont conçues pour fournir une protection raisonnable contre les interférences nuisibles dans le cadre d'une installation résidentielle. Cet équipement génère, utilise et peut émettre des fréquences radio et, s'il n'est pas installé et utilisé conformément aux instructions, peut créer des interférences nuisibles aux communications radio. Cependant, l'absence d'interférences dans une installation particulière n'est pas garantie. Si cet équipement provoque des interférences nuisibles à la réception de la radio ou de la télévision, ce qui peut être déterminé en éteignant et en rallumant l'équipement, l'utilisateur est encouragé à essayer d'y remédier par une des mesures suivantes :</p> <ul style="list-style-type: none">- Réorientez ou déplacez l'antenne de réception.- Augmentez la distance entre l'équipement et le récepteur.- Branchez l'équipement à une prise de courant sur un circuit différent de celui auquel le récepteur est connecté.- Adressez-vous au revendeur ou à un technicien radio/TV expérimenté pour obtenir de l'aide.
Déclaration ISDE	<p>This device complies with ISSED's licence-exempt RSSs. Operation is subject to the following two conditions: (1) This device may not cause harmful interference, and (2) this device must accept any interference received, including interference that may cause undesired operation</p> <p>Le présent appareil est conforme aux spécifications du cahier des charges sur les normes radioélectriques (CNR) de l'organisme de l'innovation, des sciences et du développement économique du Canada (ISDE) applicables aux appareils radio exempts de licence. Son utilisation est soumise aux deux conditions suivantes : (1) cet appareil ne doit pas provoquer d'interférences nuisibles, et (2) il doit supporter toute interférence, même si ces interférences sont susceptibles d'en compromettre le fonctionnement.</p>

Annexe

Assistance

Nous vous remercions d'avoir acheté ce produit Verkada. Si vous rencontrez un problème ou si vous avez besoin d'aide, nous vous invitons à contacter immédiatement notre équipe d'assistance technique, disponible 7 jours sur 7.

Cordialement,

L'équipe Verkada
verkada.com/support

