

CY53-E Zwei-Kamera-Multisensor

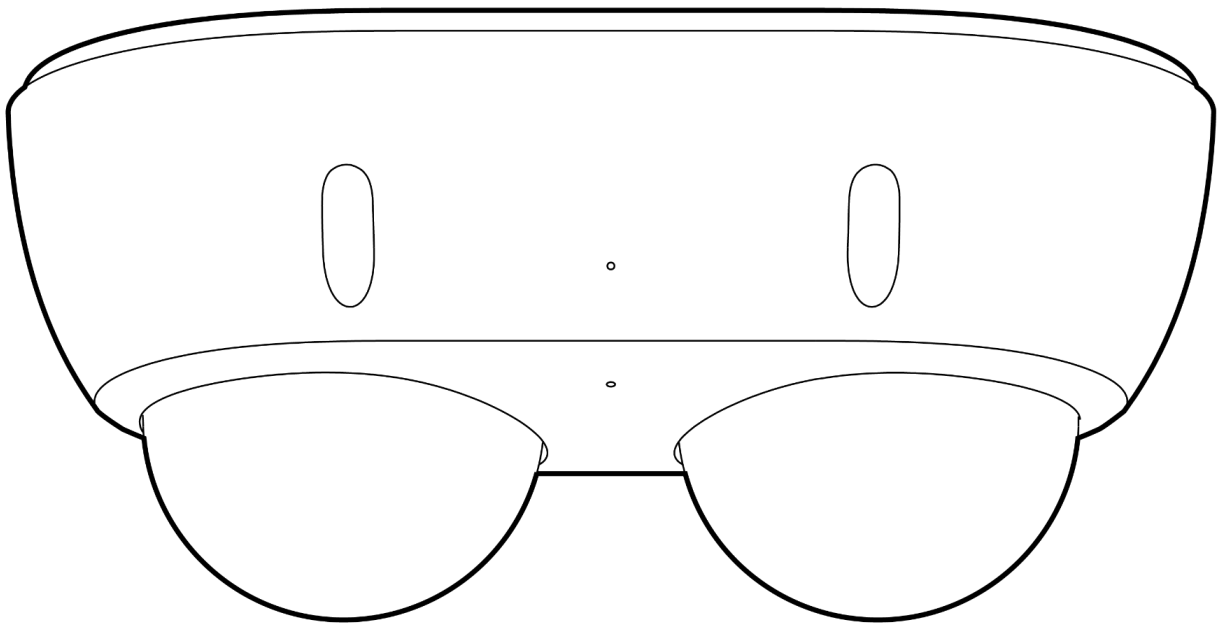

Dokument

Details zum Dokument

Version

VI.1 22.05.2025

(VI.0 veröffentlicht am 06.05.2025)

Firmware

Die Firmware-Version kann auf Verkada Command (command.verkada.com) überprüft werden.

Produktmodelle

Diese Installationsanleitung bezieht sich auf die Modelle CY53-E-HW.

© Copyright 2025 Verkada Inc. Alle Rechte vorbehalten.

Verkada und das Verkada Logo sind eingetragene Handelsmarken oder Dienstleistungsmarken von Verkada Inc. („Verkada“). Alle anderen Marken sind Eigentum ihrer jeweiligen Inhaber.

Verkada kann dieses Dokument jederzeit und ohne Vorankündigung ändern. Die in diesem Dokument enthaltenen Informationen können unrichtig oder veraltet sein und Verkada ist nicht dazu verpflichtet, sie auf dem aktuellen Stand zu halten. ALLE INFORMATIONEN WERDEN IM VORLIEGENDEN ZUSTAND UND OHNE AUSDRÜCKLICHE UND STILLSCHWEIGENDE GARANTIE BEREITGESTELLT. VERKADA ÜBERNIMMT KEINE HAFTUNG FÜR INDIREKTE, KONKRETE, ZUFÄLLIGE SCHÄDEN, ENTSCHÄDIGUNGEN MIT STRAFCHARAKTER SOWIE FOLGESCHÄDEN JEDWEDER ART, DIE SICH DURCH DIE VERWENDUNG DIESES DOKUMENTS ERGEBEN.

Alle Rechte an geistigem Eigentum in Bezug auf Verkada Produkte bleiben ausschließlich bei Verkada. Die Nutzung jeglicher Verkada Produkte unterliegt der Endbenutzervereinbarung von Verkada oder einer anderen mit Verkada unterzeichneten Vereinbarung. Dieses Dokument gewährt weder ausdrücklich noch konkludent eine Lizenz zur Verwendung oder Verbreitung von Verkada Produkten.

Dieses Dokument darf ohne vorherige schriftliche Zustimmung von Verkada nicht verkauft, weiterverkauft, lizenziert oder unterlizenzieren und nicht übertragen werden. Kein Teil dieses Dokuments darf ohne die ausdrückliche schriftliche Zustimmung von Verkada ganz oder teilweise reproduziert werden.



Lieferumfang

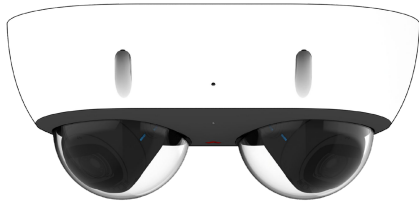

Zwei-Kamera-Multisensor

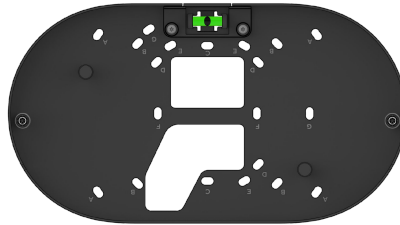

Montageplatte



T10 Torx
Sicherheitsschraubendreher



Wandhalterungsschrauben
(4 Stück)
Länge: 25 mm Durchmesser:
4 mm
Bit: Kreuzschlitz #2



Trockenmittel
(1 Stück)

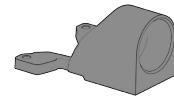

Leitungsadapter

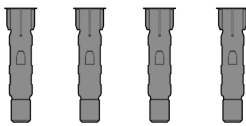

Dübel (4 Stück)



Kabelverschraubung (1 Stück)
Größe: 6,5–7,5 mm

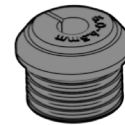

Kabelverschraubung (1 Stück)
Größe: 5,0–6,5 mm
(An der Kamera befestigt)

Vom Kunden bereitzustellen

- Funktionierende Internetverbindung
- 802.3at Power over Ethernet (PoE)-Switch oder PoE-Injektor.
- Smartphone oder Laptop
- Kreuzschlitz-Schraubendreher Nr. 2 oder Bohrmaschine mit Kreuzschlitz-Schraubendreherbit Nr. 2
- 1/4 Zoll (6,5 mm) Bohrer für Dübel (bei Verwendung einer Montageplatte)
- 1/8 Zoll (3 mm) Bohrer für Pilotlöcher (bei Verwendung einer Montageplatte)
- Ein Ethernet-Kabel (Cat5 oder Cat6) mit 0,2–0,25 Zoll Außendurchmesser (5–6,5 mm)

Verbindung

Eine einfache Registrierung und Einrichtung ist über das Scannen des QR-Codes auf dem Produkt möglich.

Wenn Sie es vorziehen, Ihr Produkt manuell zu registrieren, gehen Sie bitte zu: verkada.com/start



Verhalten der äußeren LED

Normalbetrieb

- **Durchgehend Blau**
Die Kamera läuft, ist verbunden und zeichnet Daten auf.
- **Durchgehend Orange**
Die Kamera ist eingeschaltet und fährt hoch.
- ☀ **Orange blinkend**
Die Kamera aktualisiert die Firmware.
- ☀ **Rot blinkend**
Spezifischer Fehler, siehe „Netzwerkfehler“ weiter unten.
- **Durchgehend Rot**
Support kontaktieren.

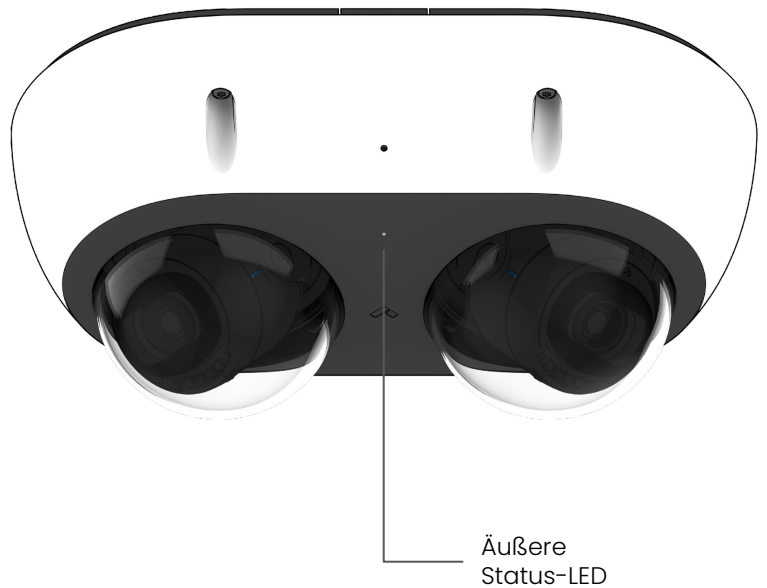

Netzwerkfehler

Wenn die obere Abdeckung der Kamera angebracht ist, wird ein Fehler über die äußere Status-LED gemeldet, die je nach Fehlerzustand eine bestimmte Anzahl von Malen blinkt.

1-mal Rot – keine IP-Adresse

Die Kamera hat keine IP-Adresse empfangen.

2-mal Rot – IP-Adresse doppelt

Die Kamera hat doppelte IP-Adressen im LAN erkannt.

3-mal Rot – kein Gateway

Die Kamera kann keine Verbindung zum konfigurierten Gateway herstellen.

4-mal Rot – kein Switch

Die Kamera ist per PoE angeschlossen, kann aber keine Verbindung zum Switch herstellen.



Beispiel für **5-mal Rot** blinkende äußere Status-LED

5-mal Rot – DNS-Fehler

Die Kamera kann Verkada-Hostnamen nicht auflösen.

6-mal Rot – NTP-Fehler

Die Kamera kann keine Antwort vom NTP-Server empfangen.

7-mal Rot – nicht mit Command verbunden

Nach dem Hochfahren kann keine Verbindung zu Verkada-Endpunkten hergestellt werden.

Verhalten der inneren LEDs

Normalbetrieb

- **Durchgehend Blau**
Die Kamera läuft, ist verbunden und zeichnet Daten auf.
- **Durchgehend Orange**
Die Kamera ist eingeschaltet und fährt hoch.
- ☀️ **Orange blinkend**
Die Kamera aktualisiert die Firmware.
- 🔴 **Rot blinkend**
Spezifischer Fehler, siehe „Netzwerkfehler“ weiter unten.
- **Durchgehend Rot (3-mal)**
Fehler. Support kontaktieren

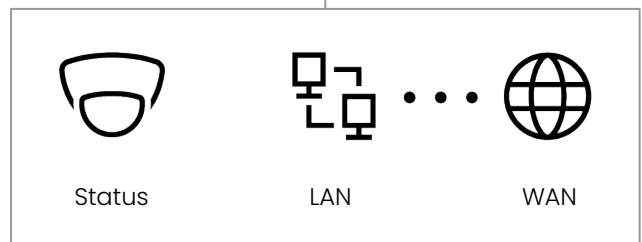
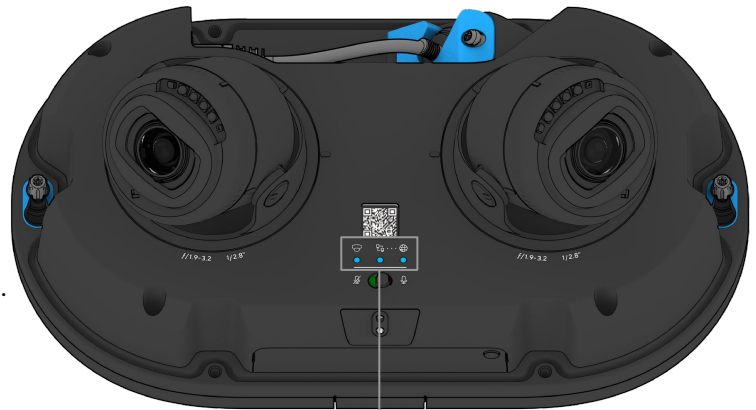

Netzwerkfehler (interne „Fehler“-LEDs)

Wenn die obere Abdeckung der Kamera entfernt ist, werden spezifische Fehler über die LAN- oder WAN-Fehler-LEDs angezeigt. Die Status-LED des Geräts leuchtet durchgehend rot.

🔴 LAN-Fehler

1-mal Rot – keine IP-Adresse

Die Kamera hat keine IP-Adresse empfangen.

2-mal Rot – IP-Adresse doppelt

Die Kamera hat doppelte IP-Adressen im LAN erkannt.

3-mal Rot – kein Gateway

Die Kamera kann keine Verbindung zum konfigurierten Gateway herstellen.

4-mal Rot – kein Switch

Die Kamera ist per PoE angeschlossen, kann aber keine Verbindung zum Switch herstellen.



Beispiel für **2-Mal Rot** blinkende LAN-Fehler-LED

🌐 WAN-Fehler

1-mal Rot – DNS-Fehler

Die Kamera kann Verkada-Hostnamen nicht auflösen.

2-mal Rot – NTP-Fehler

Die Kamera kann keine Antwort vom NTP-Server empfangen.

3-mal Rot – nicht mit Command verbunden

Nach dem Hochfahren kann keine Verbindung zu Verkada-Endpunkten hergestellt werden.



Übersicht

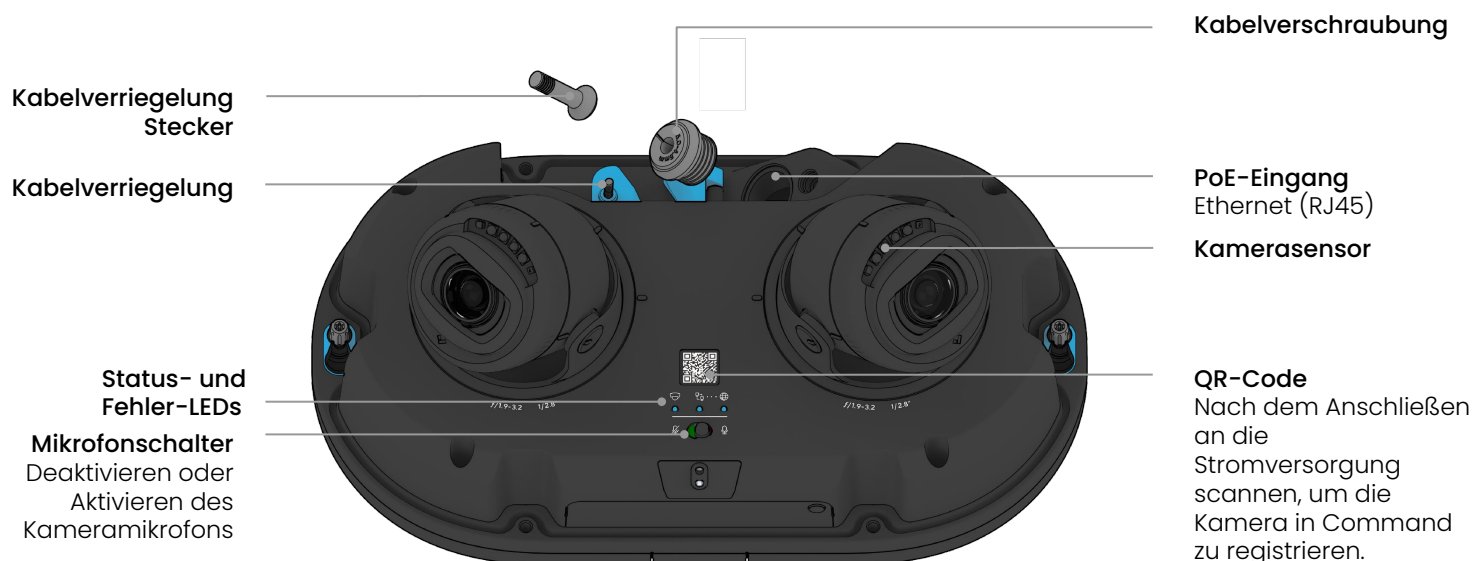

Montageplatte

- A Wandhalterung
- B Quadratischer 4-Zoll-Verteilerkasten
- C Einfacher Verteilerkasten
- D Runder 3,5-Zoll-Verteilerkasten
- E Doppelter Verteilerkasten
- F Europäischer Verteilerkasten

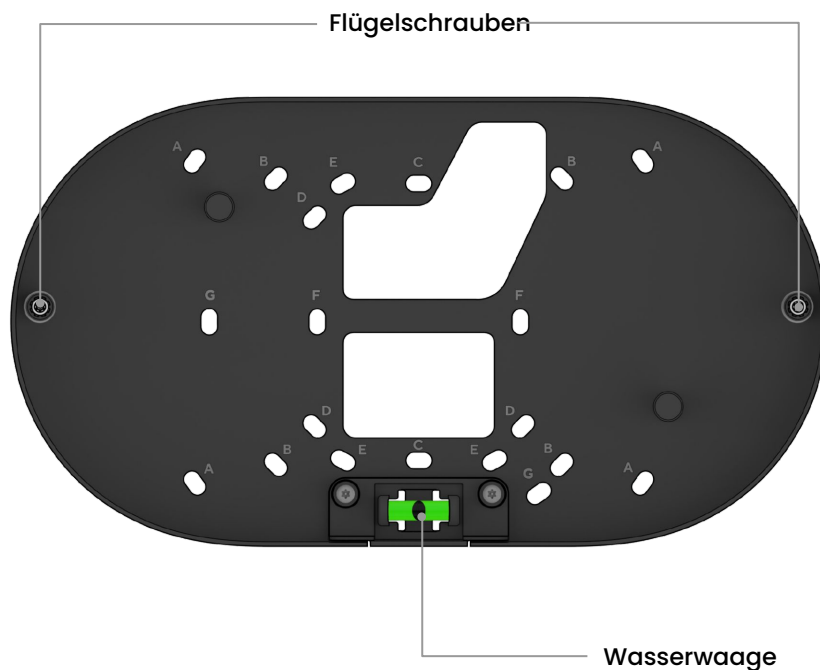

Installation

Mikrofone

Mit dem Mikrofonschalter können Sie das Mikrofon in der Kameraeinheit physisch deaktivieren und so sicherstellen, dass kein Ton aufgezeichnet wird.

Der Kameraton ist standardmäßig aktiviert.

Um den Kameraton zu deaktivieren, schieben Sie den Schalter in die linke Position.

Alternativ können Sie den Kameraton in Ihrem Command-Konto deaktivieren.

Mikrofon aktiviert



Mikrofon deaktiviert

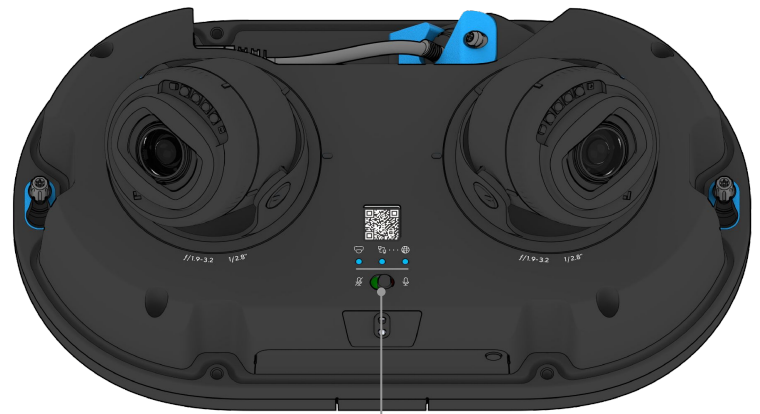
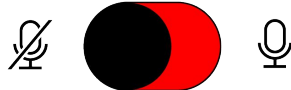

Mikrofonschalter

Platzierung

Montieren Sie die Kamera an der Wand oder Decke. Im Idealfall ist die Kamera 8 bis 10 Fuß (2,5 bis 3 Meter) vom Boden entfernt.

Für ein optimales Kamerabild bei Nacht sollten Sie Überhänge oder Hindernisse vermeiden, die die IR-Beleuchtung der Kamera reflektieren und die Bildschärfe im Nachtmodus verringern könnten.

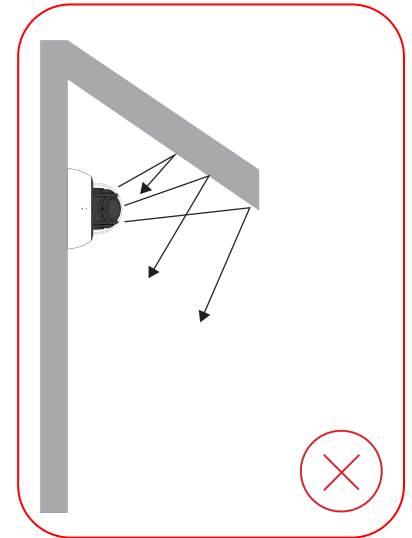
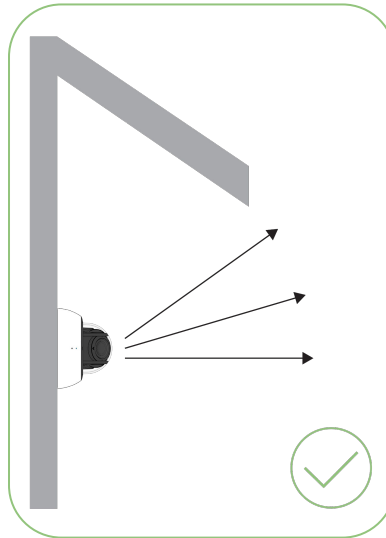

Installationsanleitung

Gerät verbinden

Hinweis: Dieser Schritt kann auch nach der Montage durchgeführt werden. Durch eine vorherige Registrierung des Produkts wird jedoch sichergestellt, dass es vor der Montage funktionsfähig ist.

Verbinden Sie die Kamera über den Ethernet-Anschluss hinter der Kabelabdeckung am Gerät mit Ihrem Netzwerk.

Eine einfache Registrierung und Einrichtung ist über das Scannen des QR-Codes auf dem Produkt möglich.

Wenn Sie Ihr Produkt lieber manuell registrieren möchten, fahren Sie bitte mit folgender Adresse fort: verkada.com/start
Geben Sie die Seriennummer ein, die auf der Rückseite des Geräts oder der Verpackung aufgedruckt ist, oder die Bestellnummer.

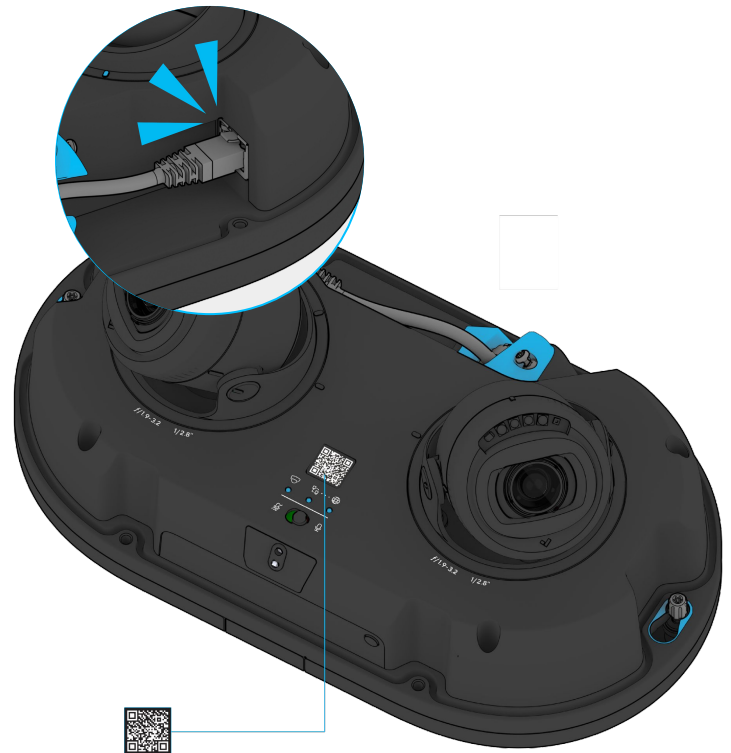

Installation

Kameravorbereitung 1/4

Hinweis: Lassen Sie die Schutzfolie auf der Kamera, bis die Installation abgeschlossen ist.

Lösen Sie die vier Torx-Sicherheitsschrauben an der oberen Abdeckung.

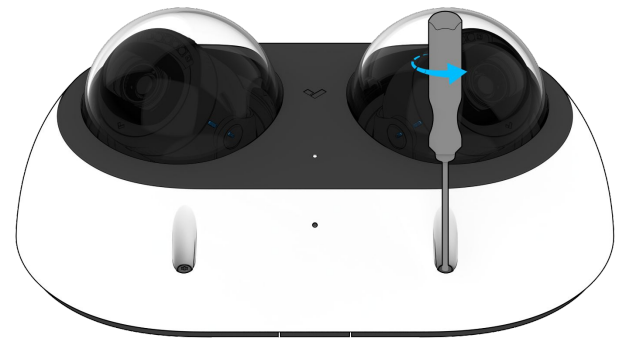

x4

Heben Sie die obere Abdeckung an und legen Sie sie beiseite. Achten Sie dabei darauf, die durchsichtige Kuppel nicht zu zerkratzen.



Installation

Kameravorbereitung 2/4

Lösen Sie die beiden Flügelschrauben an der Montageplatte mit dem T10-Torx-Sicherheitschraubendreher.



x2

Schieben Sie die Kamera von den Flügelschrauben.



Installation

Kameravorbereitung 3/4

Heben Sie die Kamera von der Montageplatte.



Entfernen und entsorgen Sie das an der Kamerabasis haftende Trockenmittel.

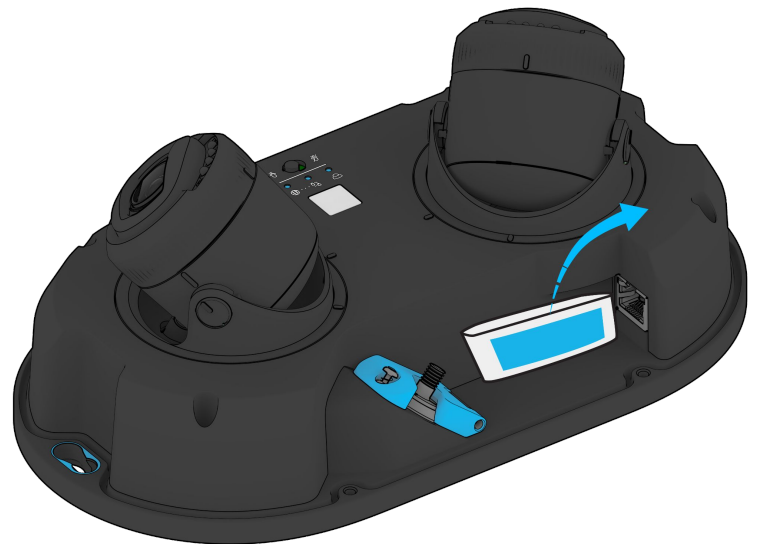

Installation

Kameravorbereitung 4/4

Lösen Sie die Schraube an der Kabelverriegelung mit dem T10-Torx-Sicherheitsschraubendreher.

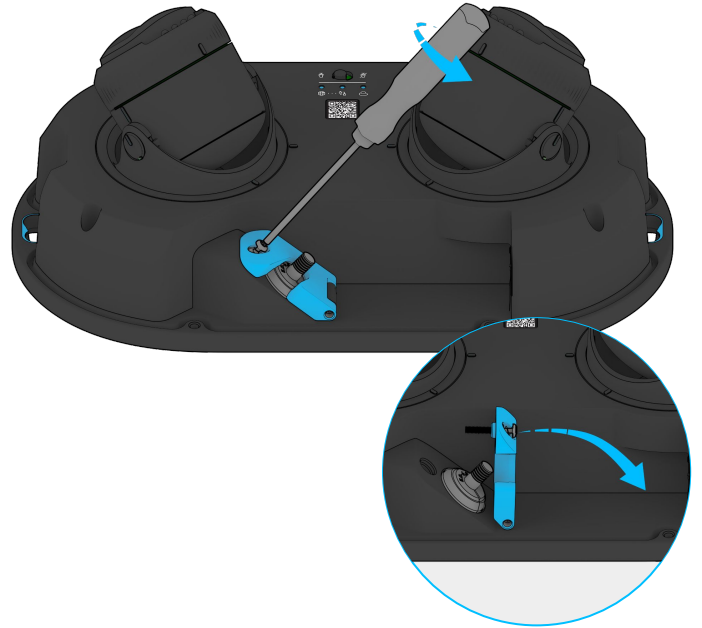

Öffnen Sie die Kabelverriegelung.

Entfernen Sie den Kabelflansch und legen Sie ihn beiseite.

Legen Sie die Kamera beiseite.

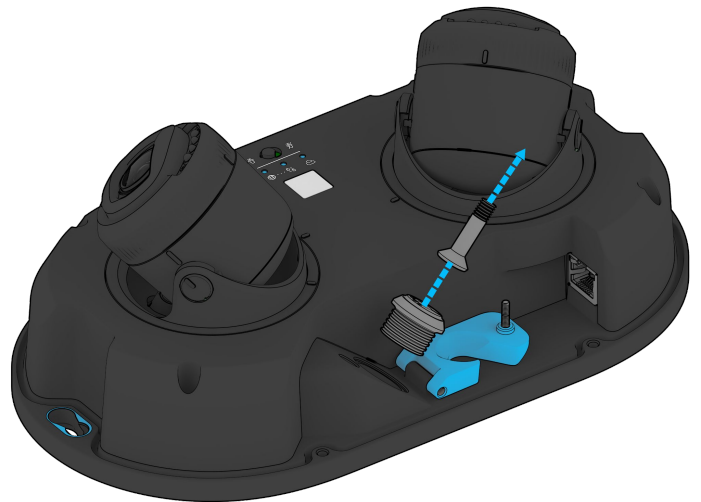

Installation

Montage 1/7

Verwenden Sie die Montageplatte als Schablone, um die Montagelöcher und den Ausschnitt für das Kabel zu markieren.

Bohren Sie Pilotlöcher mit einem Durchmesser von 5/64 Zoll (2 mm).

Wenn Sie Wandanker verwenden, bohren Sie vorab 1/4 Zoll (6 mm) große Pilotlöcher.

Informationen zur Verteilerkasten-Montage finden Sie auf der Seite „Lochmuster“, um das entsprechende Lochmuster für die Montage zu verwenden.

Bohren Sie bei massivem Material wie Holz oder Metall Pilotlöcher mit einem Durchmesser von 1/8 Zoll. Schrauben Sie die Befestigungsschrauben direkt in die Pilotlöcher.

Bohren Sie für Trockenbauwände 1/4-Zoll-Löcher. Setzen Sie Kunststoffdübel in die Löcher ein und schrauben Sie die Befestigungsschrauben in die Dübel.

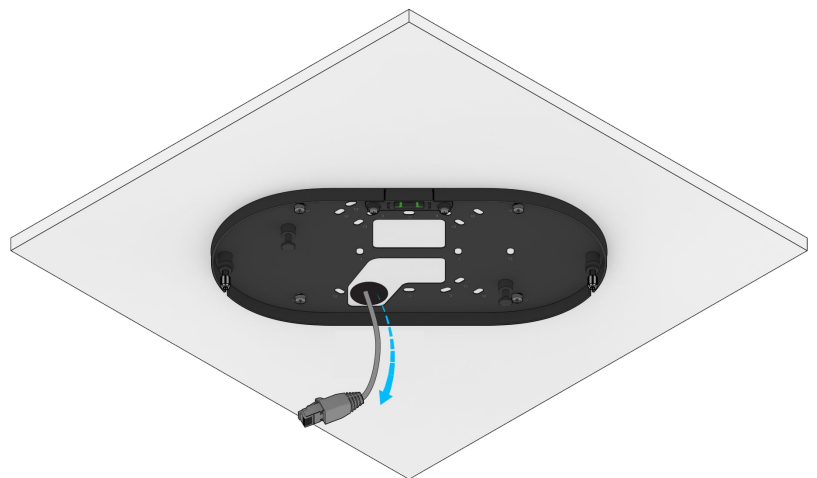
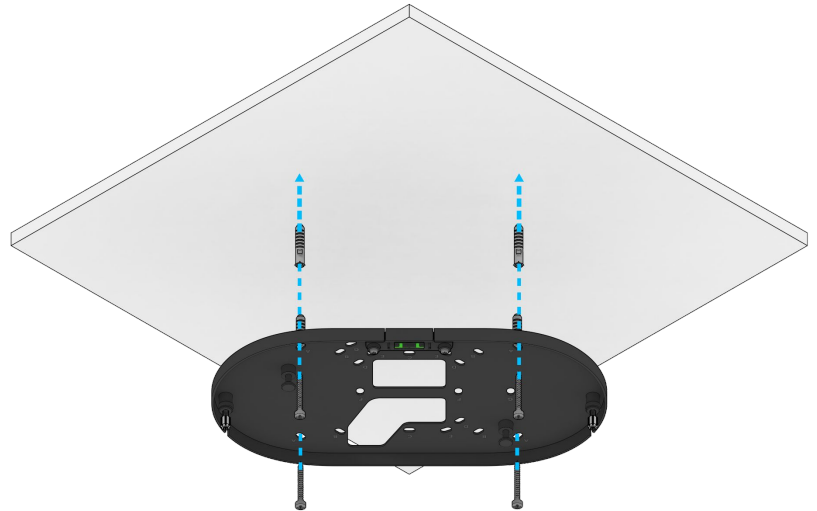

Führen Sie das Ethernet-Kabel durch die Öffnung an der Montageplatte.

Installation

Montage 2/7

Bringen Sie die Kamera in Position, indem Sie das Gerät mit den blauen Löchern durch die Flügelschrauben stecken und dann so verschieben, dass es fest sitzt.



Zur Sicherung ziehen Sie die Rändelschrauben mit dem T10-Sicherheitschraubendreher fest.



Öffnen Sie den Riegel und ziehen Sie das Kabel durch.

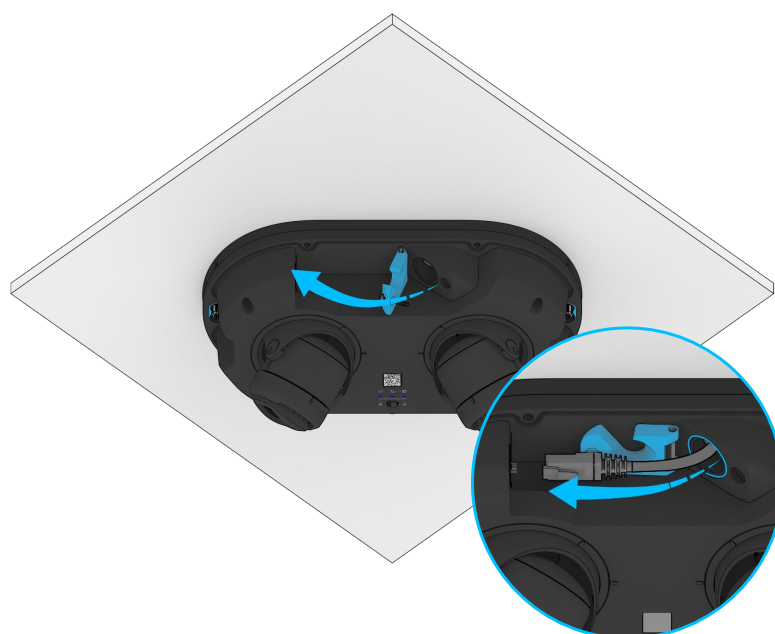

Montage 3/7

Wählen Sie einen Kabelflansch der passenden Größe und legen Sie diesen um das Ethernet-Kabel.

Drücken Sie die Kabelverschraubung in die Kabelverschraubungsöffnung. Führen Sie das Ethernet-Kabel durch den Kabelhohlraum und die Verriegelung. Schließen Sie das Ethernet-Kabel an die Kamera an.

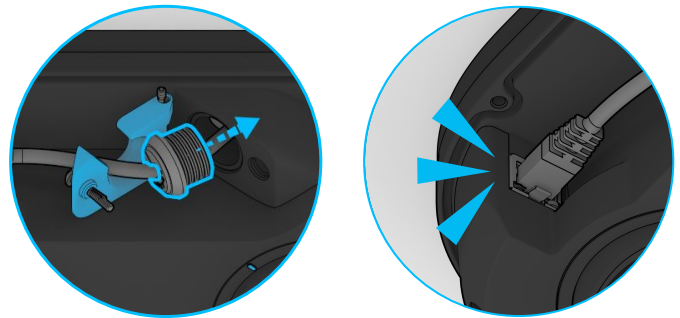

Achten Sie darauf, dass keine Lücken oder Öffnungen vorhanden sind.

Ist zu viel Spiel im Kabel, können Sie das überschüssige Ethernet-Kabel in den Kabelflansch drücken. Stellen Sie sicher, dass der Kabelflansch fest sitzt und keine Lücken oder Unebenheiten aufweist.

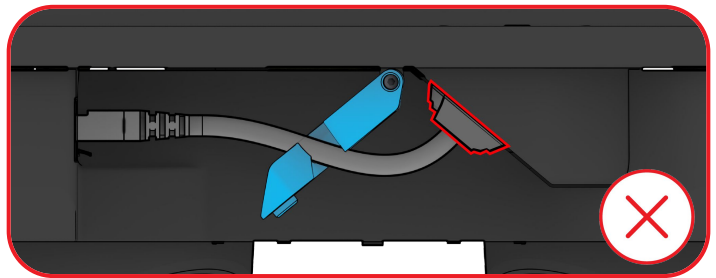
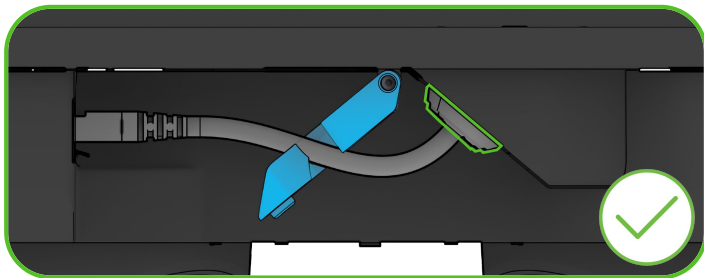

Stellen Sie sicher, dass der Riegel vollständig unten und geschlossen ist, bevor Sie die Sicherheitsschraube festziehen.

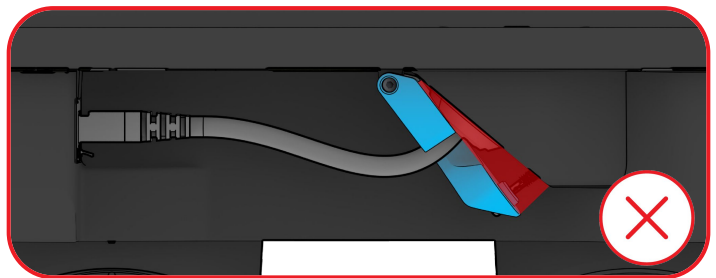
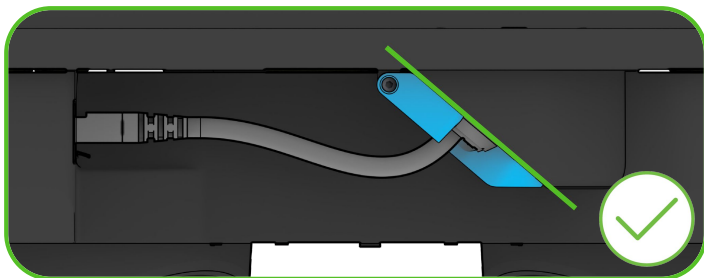

Installation

Montage 4/7

Schließen Sie den Riegel und sichern Sie das Ethernet-Kabel mit dem mitgelieferten T10-Sicherheitsschraubendreher.



Scannen Sie den QR-Code, um sich bei Verkada Command zu registrieren. Um fortzufahren, lesen Sie den Abschnitt „Gerät verbinden“.



Montage 5/7

Stellen Sie die Kamera auf den gewünschten Blickwinkel und die gewünschte Drehung ein. Beachten Sie dabei die Ausrichtungsmarkierungen auf der Kamera.

Sehen Sie sich den Kamera-Feed über Command an, um eine genaue Vorstellung von Ausrichtung und Sichtfeld zu bekommen.

Hinweis: Das Bild kann in Command auch um 90°, 180° und 270° gedreht werden.

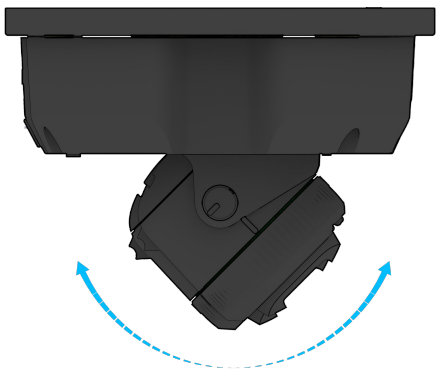
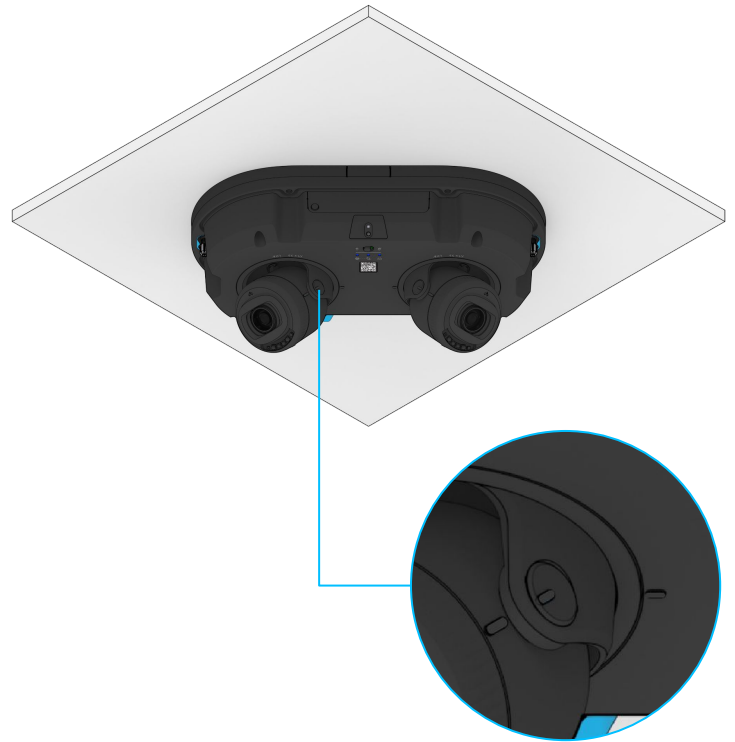

65°

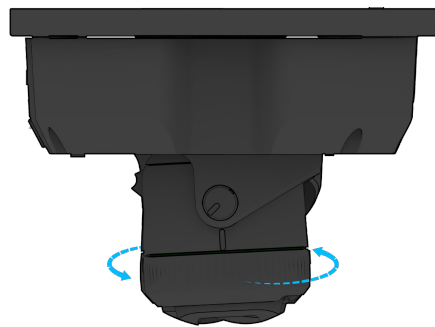

180°

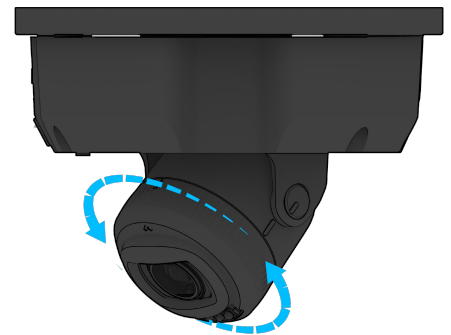

360°

Installation

Montage 6/7

Öffnen Sie die Außenverpackung des Trockenmittels und entnehmen Sie es.

Ziehen Sie die Schutzfolie vom doppelseitigen Klebeband auf der Trockenmittelpackung ab.

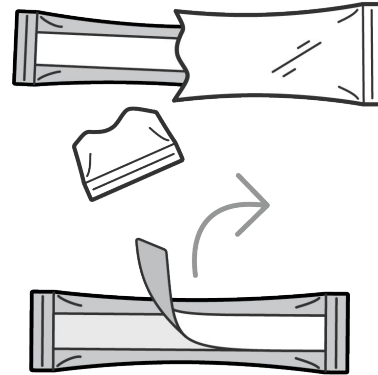

Platzieren Sie die Packung hinter dem Ethernet-Kabel, nachdem Sie dieses verlegt haben.



Installation

Montage 7/7

Bringen Sie die Abdeckung wieder an der Kamera an. Richten Sie sie dazu an den Schraubenlöchern aus.



Zur Sicherung ziehen Sie die vier T10-Torx-Sicherheitsschrauben an.

Entfernen Sie die Plastikfolie von der durchsichtigen Kuppel.



Anhang Konformität

Warnhinweis	<ol style="list-style-type: none">1. Wartungs- und Reparaturarbeiten dürfen nur von qualifiziertem Fachpersonal durchgeführt werden. Trennen Sie das Gerät von der Stromversorgung, wenn Sie Wartungsarbeiten durchführen.2. Die für den Erdungsanschluss des Geräts verwendeten Verdrahtungsmethoden müssen National Electrical Code, ANSI/NFPA 70 und Canadian Electrical Code, Part 1, CSA C22.1, entsprechen.3. Das Produkt muss an einem Ort installiert und so geschützt werden, dass es schwer zugänglich und vor Stößen oder starken Vibrationen geschützt ist.4. Das Gerät ist ausschließlich zum Anschluss an PoE-Netzwerke ohne Weiterleitung zu Außenanlagen vorgesehen.5. Bei der Stromversorgung über ein Netzteil muss das Netzteil ordnungsgemäß geerdet sein.6. Für Netzadapter wenden Sie sich bitte an zertifizierte Händler.
FCC-Erklärung	<p>Dieses Gerät entspricht Teil 15 der FCC-Bestimmungen. Für den Betrieb gelten die beiden folgenden Bedingungen: (1) Dieses Gerät darf keine schädlichen Interferenzen verursachen und (2) dieses Gerät muss alle empfangenen Interferenzen akzeptieren, einschließlich Interferenzen, die einen unerwünschten Betrieb verursachen können.</p> <p>Dieses Gerät wurde getestet und entspricht den Grenzwerten für ein digitales Gerät der Klasse B gemäß Teil 15 der FCC-Bestimmungen. Diese Grenzwerte sollen einen angemessenen Schutz gegen schädliche Störungen bei der Installation in Wohngebieten bieten. Dieses Gerät erzeugt, verwendet und kann Hochfrequenzenergie ausstrahlen und kann, wenn es nicht gemäß den Anweisungen installiert und verwendet wird, schädliche Interferenzen bei der Funkkommunikation verursachen. Es gibt jedoch keine Garantie dafür, dass bei einer bestimmten Installation keine Störungen auftreten. Wenn dieses Gerät schädliche Interferenzen beim Radio- oder Fernsehempfang verursacht, was durch Aus- und Einschalten des Geräts festgestellt werden kann, wird dem Benutzer empfohlen, zu versuchen, die Interferenz durch eine der folgenden Maßnahmen zu beheben:</p> <ul style="list-style-type: none">-Richten Sie die Empfangsantenne neu aus oder stellen Sie sie neu auf.-Vergrößern Sie den Abstand zwischen Gerät und Empfänger.-Schließen Sie das Gerät an eine Steckdose an, die nicht zum selben Stromkreis gehört wie der des Empfängers.-Wenden Sie sich an den Händler oder einen erfahrenen Radio-/Fernsehtechniker, um Hilfe zu erhalten.
IC-Erklärung	<p>Dieses Gerät entspricht den lizenzfreien RSSs von ISED. Für den Betrieb gelten die beiden folgenden Bedingungen: (1) Dieses Gerät darf keine schädlichen Interferenzen verursachen und (2) dieses Gerät muss alle empfangenen Interferenzen akzeptieren, einschließlich Interferenzen, die einen unerwünschten Betrieb verursachen können.</p> <p>Le présent appareil est conforme aux CNR d'ISED applicables aux appareils radio exempts de licence. L'exploitation est autorisée aux deux conditions suivantes : (1) le dispositif ne doit pas produire de brouillage préjudiciable, et (2) ce dispositif doit accepter tout brouillage reçu, y compris un brouillage susceptible de provoquer un fonctionnement indésirable.</p>

Anhang

Support

Vielen Dank, dass Sie sich für dieses Verkada Produkt entschieden haben. Wenn Sie aus irgendeinem Grund Probleme haben oder Hilfe benötigen, wenden Sie sich bitte sofort an unser rund um die Uhr (24/7) erreichbares technisches Support-Team.

Mit freundlichen Grüßen

Das Verkada Team

verkada.com/support

